

# CIVILIZACIONES MEDITERRÁNEAS: GRECIA Y ROMA

---

Porfa. Inés Kaplun

6to MD

GRECIA ANTIGUA

# GRECIA ANTIGUA: PERIODIZACIÓN:

- Culturas prehelénicas:
  - Cultura cretense o minoica (s. XXVII-XV)
  - Cultura micénica (s. XV-XII)
- Cultura helénica
  - Grecia arcaica (s. VIII-VI a.C.)
  - Grecia clásica (s. VI-IV a.C.)
- Cultura helenística:
  - Grecia helenística (s. IV-I a.C.)

# LA HÉLADE: UBICACIÓN GEOGRÁFICA

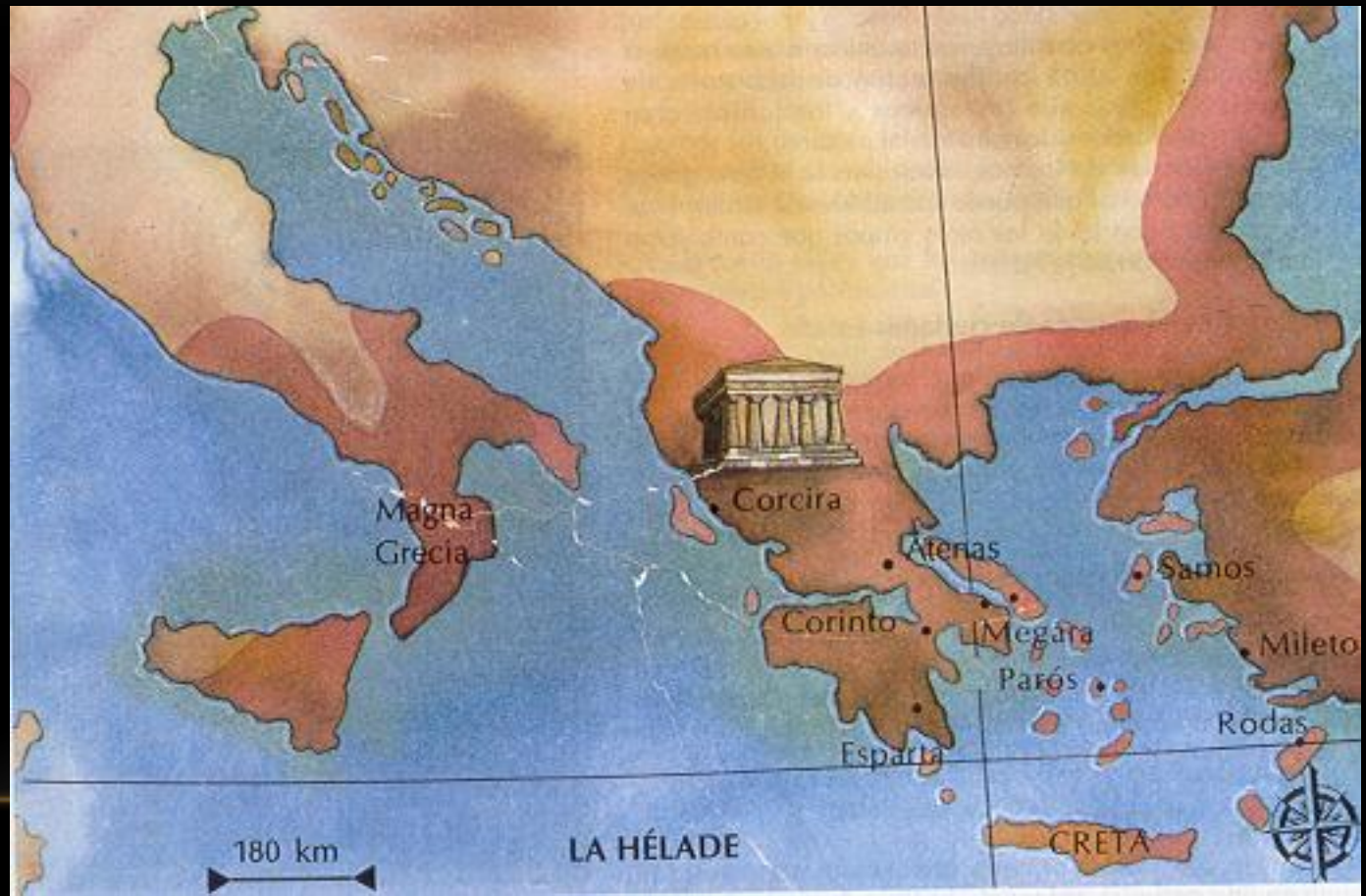

CULTURAS  
PREHELÉNICAS

Creta y  
Micenas

CULTURA  
VISUAL  
CRETENSE O  
MINOICA:



# TABLILLAS LINEAL A:



# EL MITO DEL MINOTAURO

- [Teseo y el Minotauro en youtube](#)
- “La casa de Asterión”  
Jorge Luis Borges.



Kylix (Cílica) ático de figuras negras,  
c. 515 a.C (tondo) - Minotauro.  
MAN Madrid



# PALACIO DE CNOSOS

- Fecha de construcción: 2000-1900 a. C.
- Fecha de reconstrucción: 1700 y 1450 a. C.
- Programa arquitectónico: palacio (residencia real), almacenes, talleres, centro religioso y votivo.
- Volumen original estimado: 22 000 m<sup>2</sup>.
- Cantidad de habitaciones: 1500
- Excavador: Sir. Arthur Evans (1900)

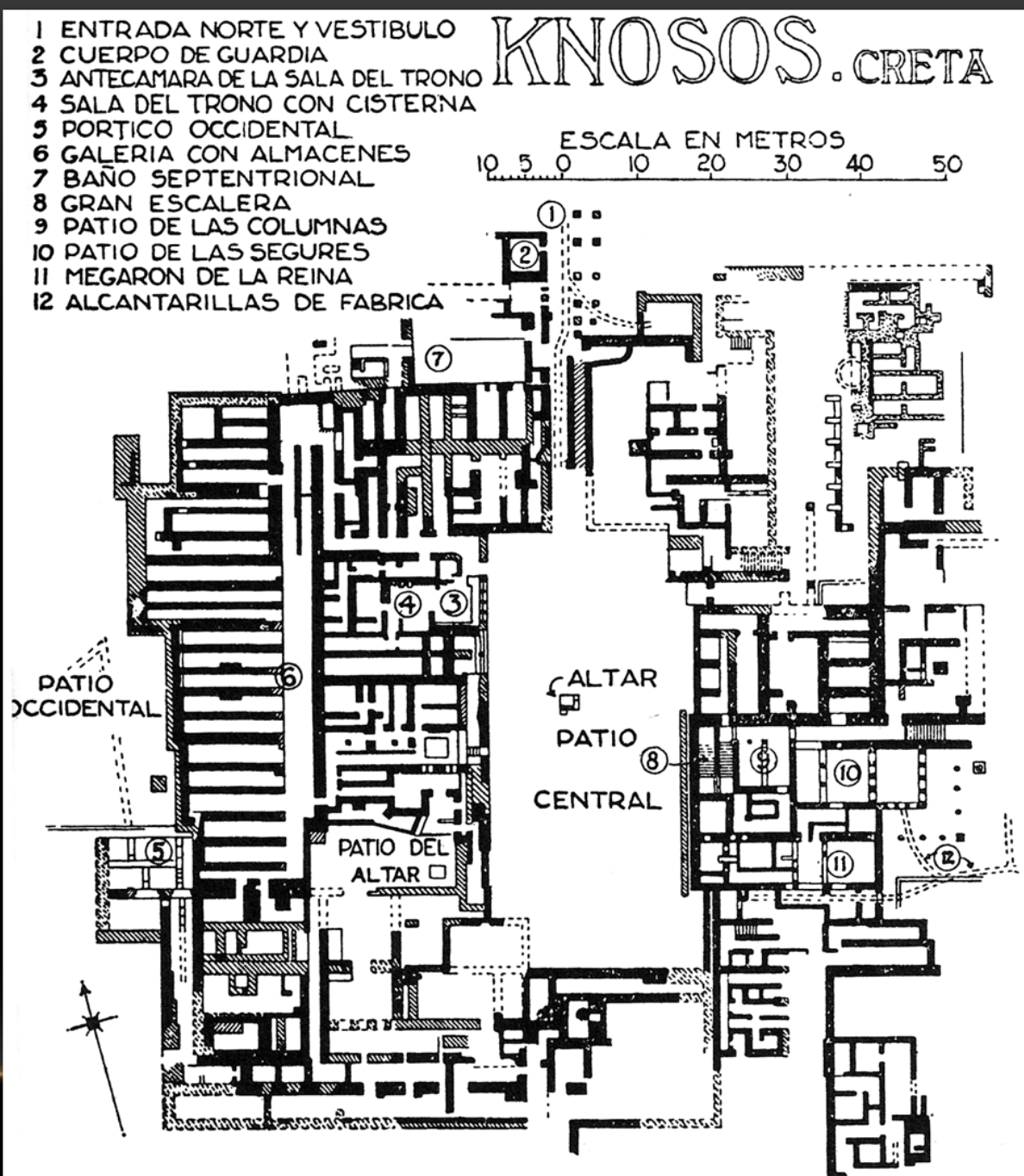

pórtico del norte

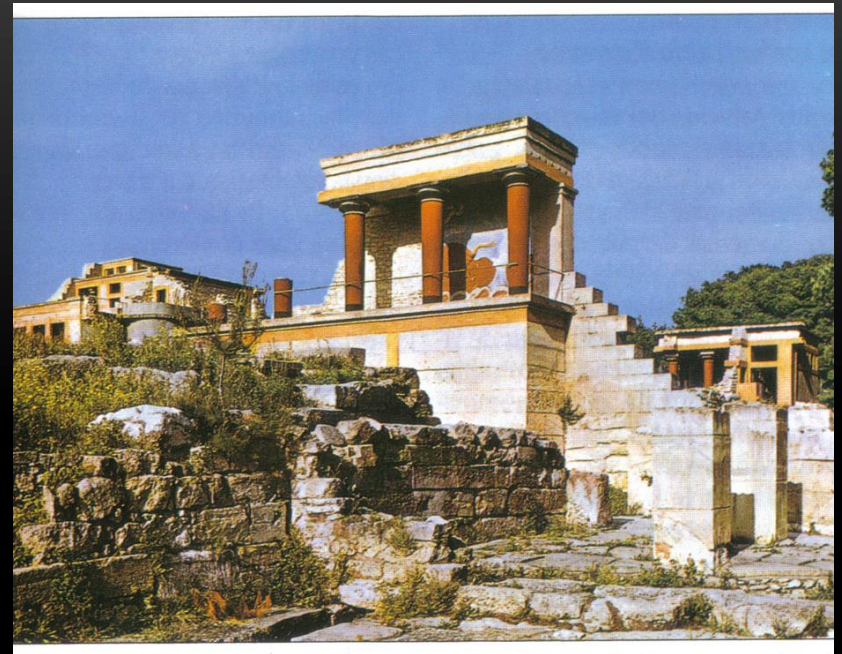

Columnas troncocónico -invertidas.



- Salón del trono

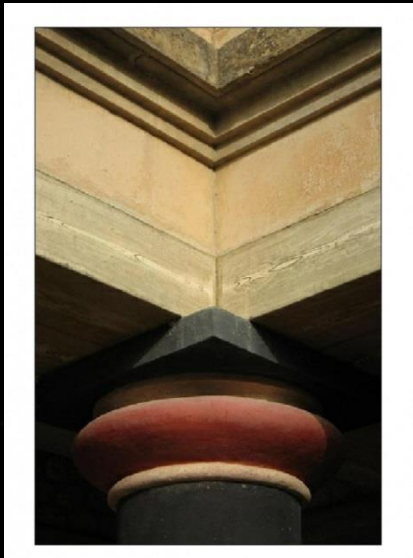

- Megarón de la reina





- Depósito
  - Pithoy

# LA TAUROMAQUIA

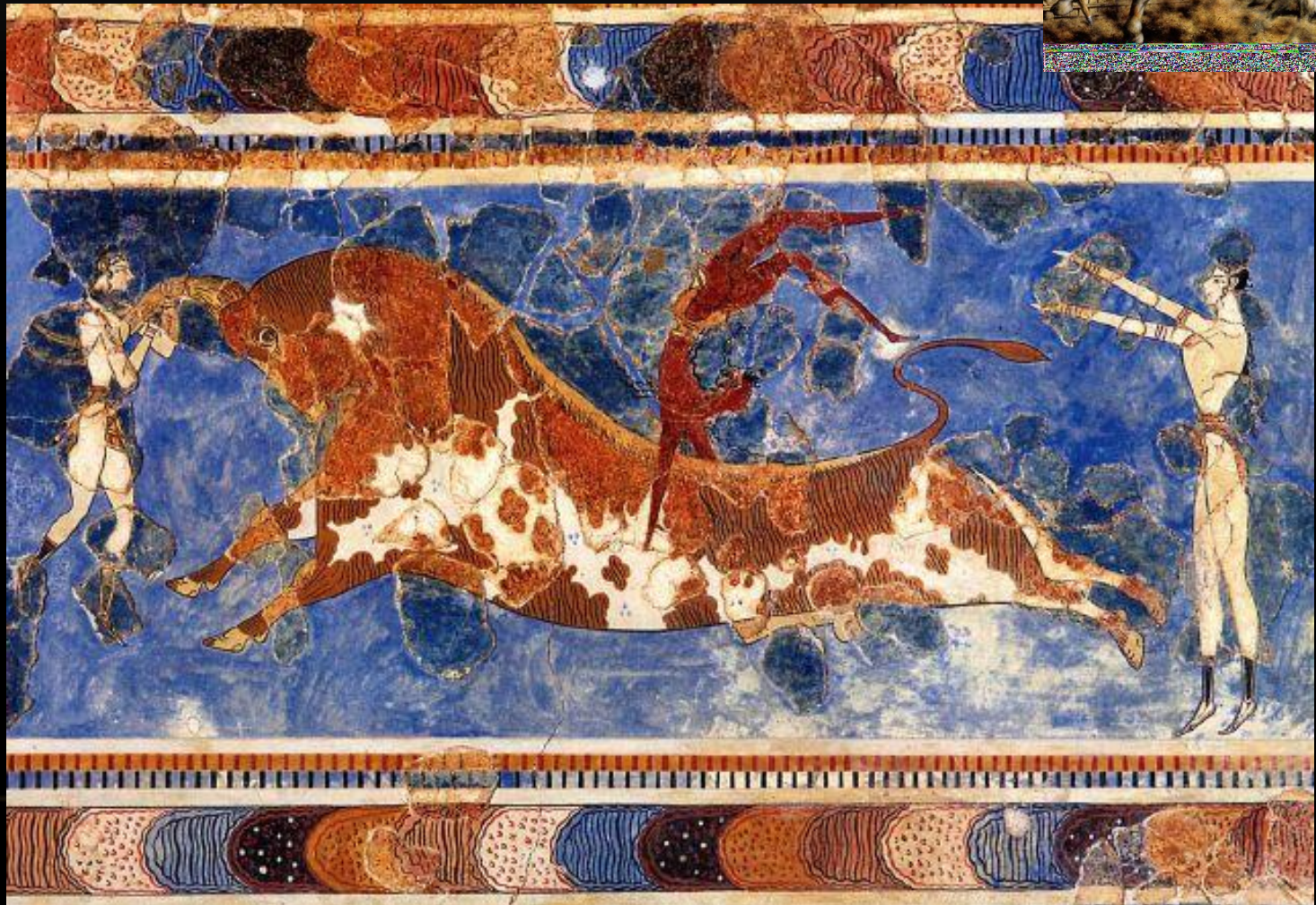
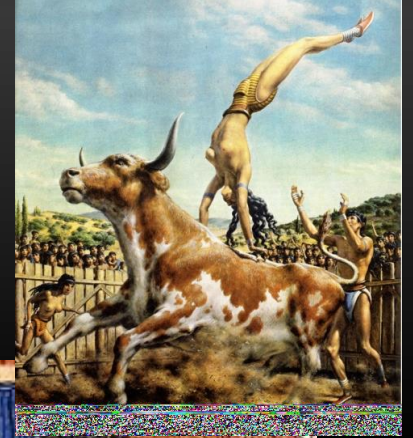

CULTURA  
VISUAL AQUEA  
(O MICÉNICA):

Palacio de Tirinto



# ORGANIZACIÓN GEOPOLÍTICA Y ECONÓMICA: LOS PALACIOS





# TABLILLAS LINEAL B:

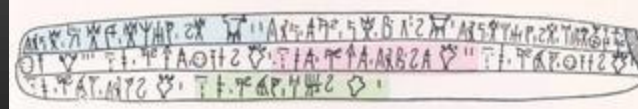
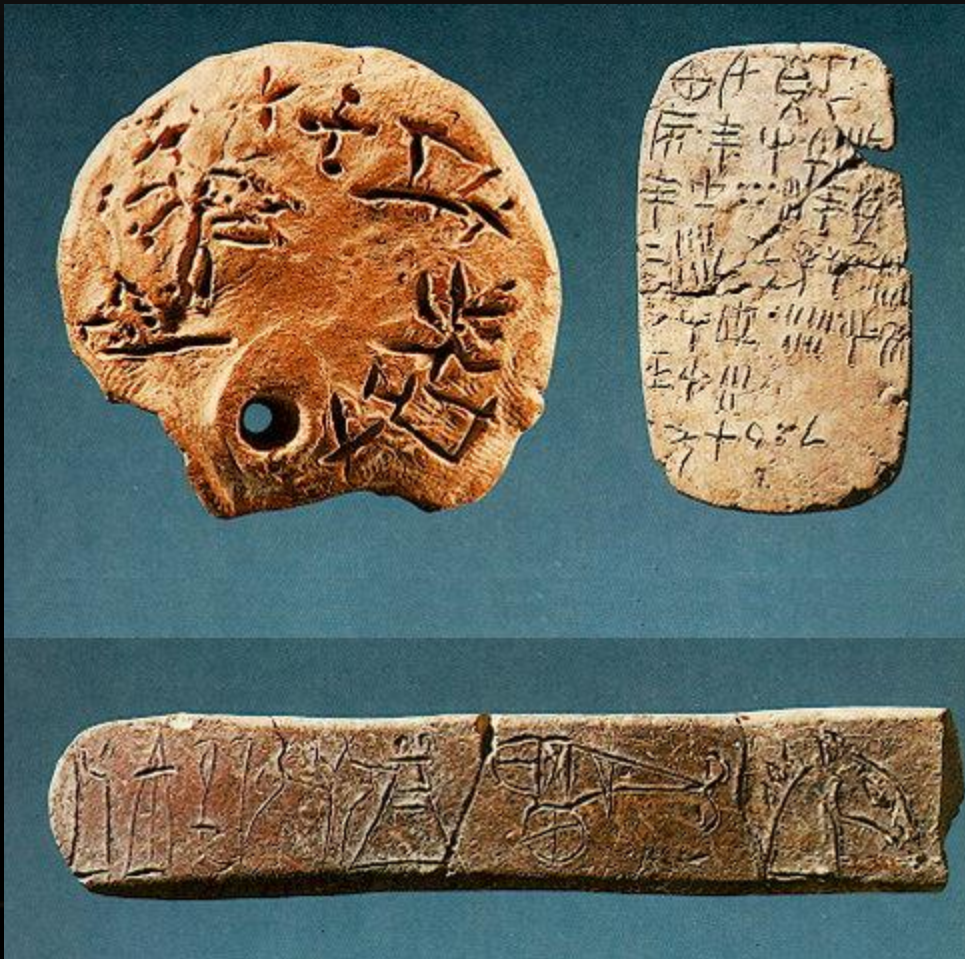

Transcripción	Ideograma
<p>ti-ri-po-de ai-ke-u ke-re-si-io ue-ke                      tripode Aigeüs kresios (u) erge                      Tripode, Egeo el cretense lo fabricó</p>	<p>Tripodes: 2</p>
<p>di-pa-e me-zo-e ti-ri-o-ue-e                      dépac meizoc trioue                      Vasijas bastante grandes de tres asas</p>	<p>Vasijas de tres asas: 2</p>
<p>di-pa me-ui-io a-no-ue                      dépas meion ânoues                      Vasija pequeña, sin asas</p>	<p>Vasija sin asas: 1</p>

Basic values					Homophones
a	e	i	o	u	a <sub>2</sub> (ha)
du	de	di	do	du	ai
jo	je	—	jo	ju	ai <sub>2</sub> ?
ko	ke	ki	ko	ku	ai <sub>3</sub> ?
ma	me	mi	mo	mu	*87 (kwe?)
na	ne	ni	no	nu	ncoa
pa	pe	pi	po	pu	pa <sub>2</sub>
—	qe	qi	qo	—	pa <sub>3</sub> ?
ra	re	ri	ro	ru	pie
sa	se	si	so	su	pu <sub>2</sub> ?
ta	te	ti	to	tu	ra <sub>2</sub> (ri-ja)
wa	we	wi	wo	—	ra <sub>3</sub> (rai)
zo	ze	zi	zo	zu	ro <sub>2</sub> (ri-jo)
*22	*47	*49	*63	*64	*85 (si-ja?)
*65	*71	*82	*83	*86	ta <sub>2</sub> (ti-ja)

# LA ANTIGUA CIUDAD DE MICENAS



Dibujo de  
Schliemann  
(1874)



# PUERTA DE LOS LEONES



# EL TESORO DE ATREO

- Tipo de construcción: tholos
- Programa arquitectónico. Tumba
- Ubicación. En las afueras de la antigua ciudad de Micenas.
- Fecha de construcción: alrededor del 1250 a. C
- Dimensiones:
  - Diámetro de 14,5 m
  - Máxima altura interior: 13,5 m



# TREASURY OF ATREUS ·

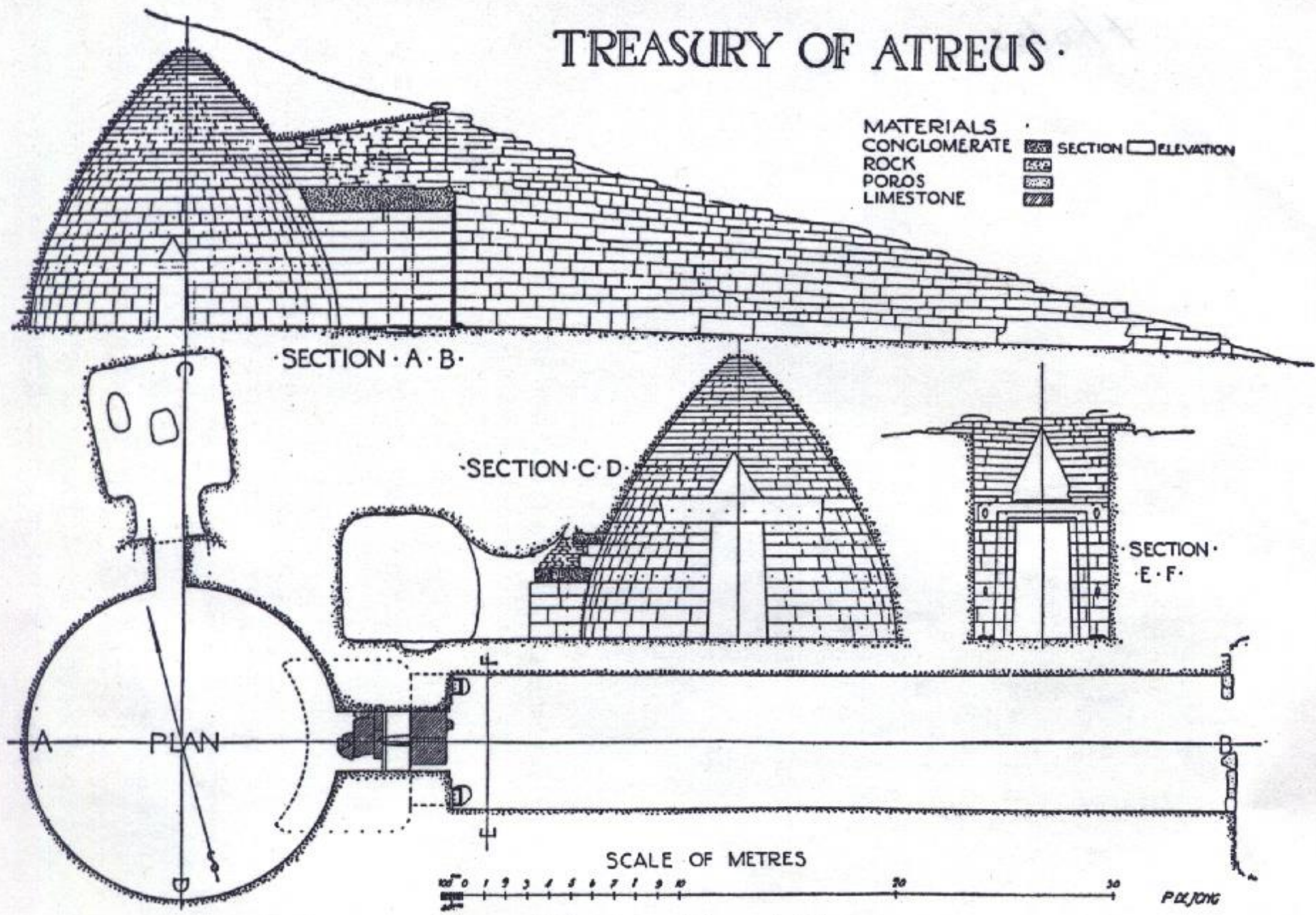

Fig. 15. 'Treasury of Atreus', Mycenae

# CONTEXTO HISTÓRICO DE GRECIA ANTIGUA

Economía

Org. Política

Sociedad

Cultura y religión

# LA ORGANIZACIÓN GEOPOLÍTICA



# LA POLIS GRIEGA

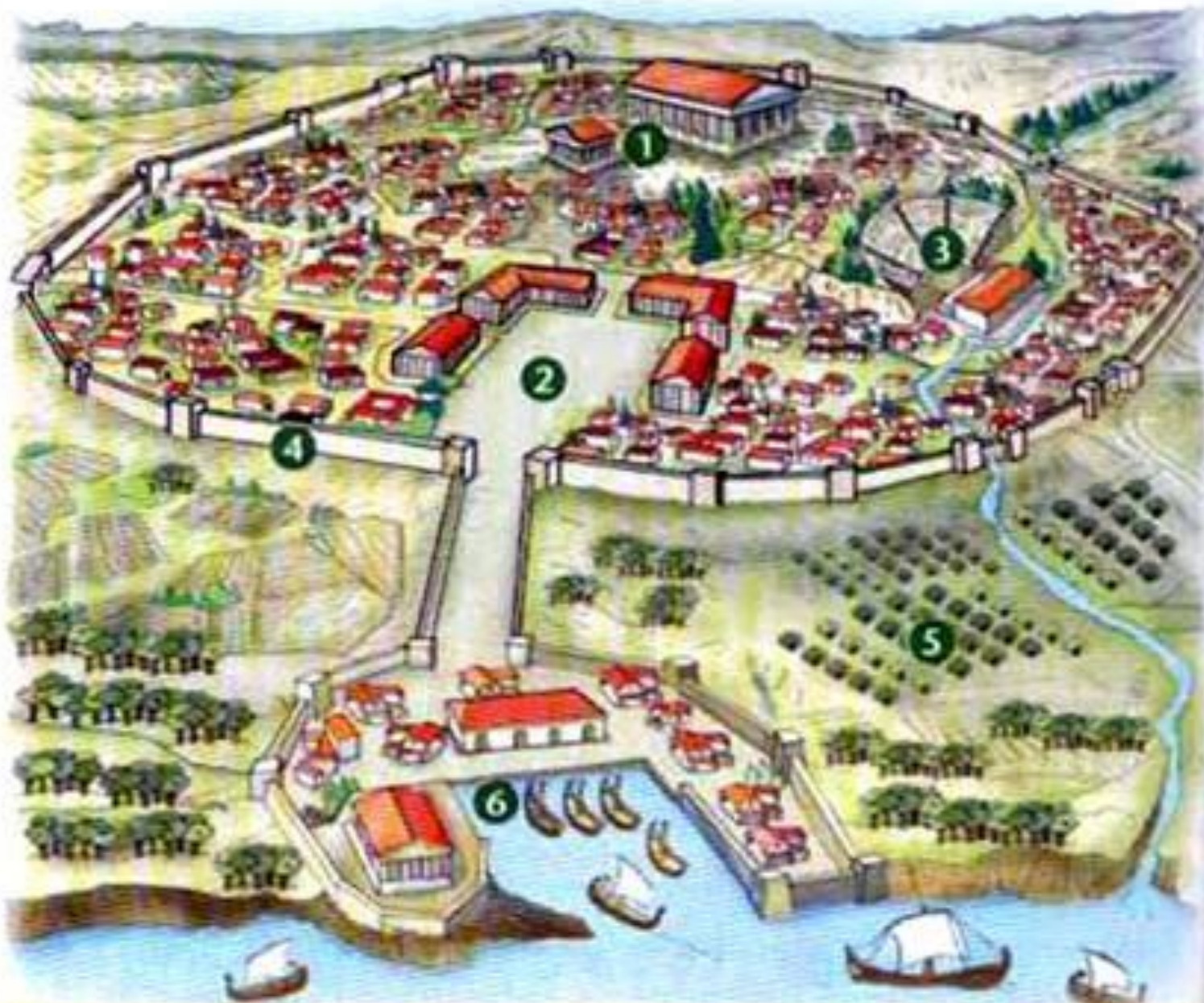

- 1 templo    2 ágora    3 teatro    4 murallas    5 olivares    6 puerto



# LA DEMOCRACIA (ANTENAS S. V)



# CULTURA RELIGIOSA EN GRECIA ANTIGUA

- “No existe un abismo que separe al olimpo de la tierra, los dioses bajan de él y nosotros subimos a él y si nos superan es porque la muerte los perdona”

Hippolyte Taine,  
Filosofía del Arte, 1882



# GLOSARIO

- **Politeísta:** Que cree en la existencia de varios dioses.
- **Antropomorfo:** Que tiene forma o apariencia humana.
- **Panteón:**
  - Conjunto de dioses de una cultura.
  - Monumento funerario destinado a la sepultura de varias personas, generalmente de la misma familia
- [Blog sobre mitología griega](#)
- [Video en Youtube: Los dioses del Olimpo](#)

# ZEUS

Moneda de Élide de época de Adriano con la representación de Zeus Olímpico.



- **Nombre romano:**

Júpiter

- **Función, características:**

Padre de dioses y de los hombres, soberano de las alturas, el que administra la justicia, lanza el rayo y amontona las nubes.

- **Atributo:**

El águila, el rayo y el cetro.

Zeus con rayo y águila.  
Ánfora. 480 a.C.  
Museo del Louvre.



# POSEIDÓN

- **Nombre romano:**

Neptuno

- **Función,  
características:**

Dios de los mares, caballos  
y terremotos.

- **Atributo:**

El tridente y los caballos  
blancos.



Poseidón portando su tridente.  
Placa de cerámica corintia  
procedente de Penteskouphia,  
550-525 a. C.

Poseidón. Hacia 130-140  
d. C., mármol, alto 236  
cm, Museo del Prado,  
Madrid, España.



# ATENEA

- **Nombre romano:**

Minerva

- **Función, características:**

Diosa de la inteligencia y de la guerra justa, protectora de las instituciones políticas, de las ciencias y de las artes, patrona de los artesanos.

- **Atributo:**

El casco, el escudo, la lanza, el olivo y el búho.



Ánfora ática de figuras negras de Vulci. Nacimiento de Atena. 575-525 a.C. Museo de Boston



La fábula de Aracne (Las hilanderas) 1657. Diego Velázquez. Óleo sobre lienzo. 222,5 cm x 293 cm. Museo del Prado, Madrid, España

# AERODITA

- **Nombre romano:**  
Venus
- **Función,  
características:**

Diosa del amor, la  
belleza y la fertilidad

- **Atributo:**

La paloma, la espada y  
la concha marina.



El Juicio de Paris.  
Hidria de figuras rojas. S.  
V a.C. Museo Británico

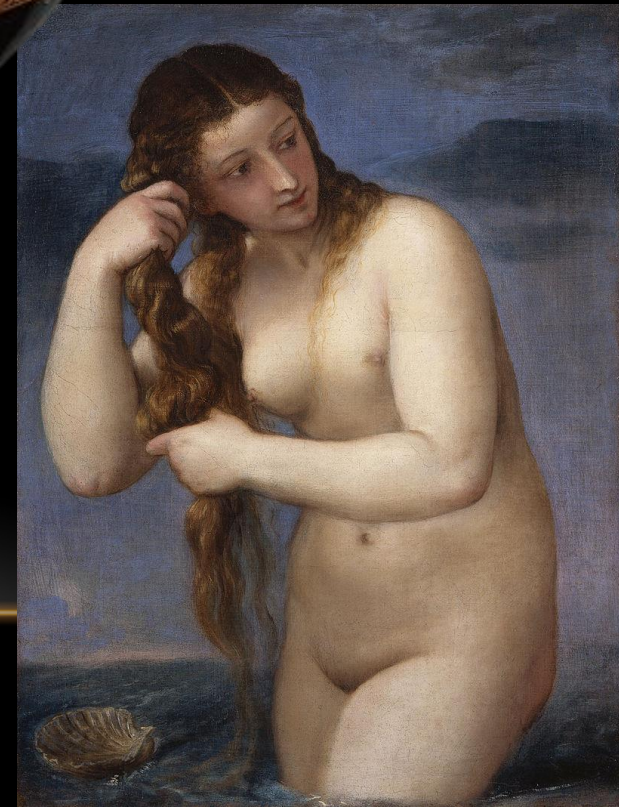

Venus Anadiómena por Tiziano  
1525, Galería Nacional de  
Escocia, Edimburgo.

# DIONISO

- **Nombre romano:**

Baco

- **Función,  
características:**

Dios del vino y de la danza, inspirador del delirio y el éxtasis.

- **Atributo:**

El tirso



Dioniso y a Icario. un ánfora ática de figuras negras hallada en Vulci 540 – 520 a. C. Museo Británico.



Dioniso, escultura en mármol, siglo II a. C. Museo del Louvre



# ESCULTUR A GRIEGA

Arcaica,  
clásica  
y helenística

# PERÍODOS

**ARCAICO: S. VIII-VI a.C.**

**CLÁSICO: S. VI-IV a.C.**

**HELENÍSTICO: S. III-I a.C.**

---



# GRECIA ARCAICA

S. VIII-VI a.C.

# KORÉ

- **Título:** Koré del peplo
- **Autor:** anónimo (región del Ática)
- **Fecha:** 530 a.C.
- **Material:** Mármol de paros, policromado
- **Altura:** 1,20cm.



# KURÓS

- **Título:** Kurós de Volomandra
- **Autor:** anónimo
- **Fecha:** Siglo VI a.C.
- **Material:** mármol de Paros
- **Técnica:** esculpido.
- **Altura:** 1.82 m
- **Ubicación actual:** Museo Arqueológico Nacional, Atenas, Grecia.





S. V-IV a.C.

# GRECIA CLÁSICA

# EL DORÍFORO

- **Autor:** Policleto.
- **Fecha:** 450-440 a.C
- **Material:** Mármol (copia romana, original en bronce)
- **Altura:** 2,10 m
- **Ubicación:** Museo Arqueológico Nacional de Nápoles

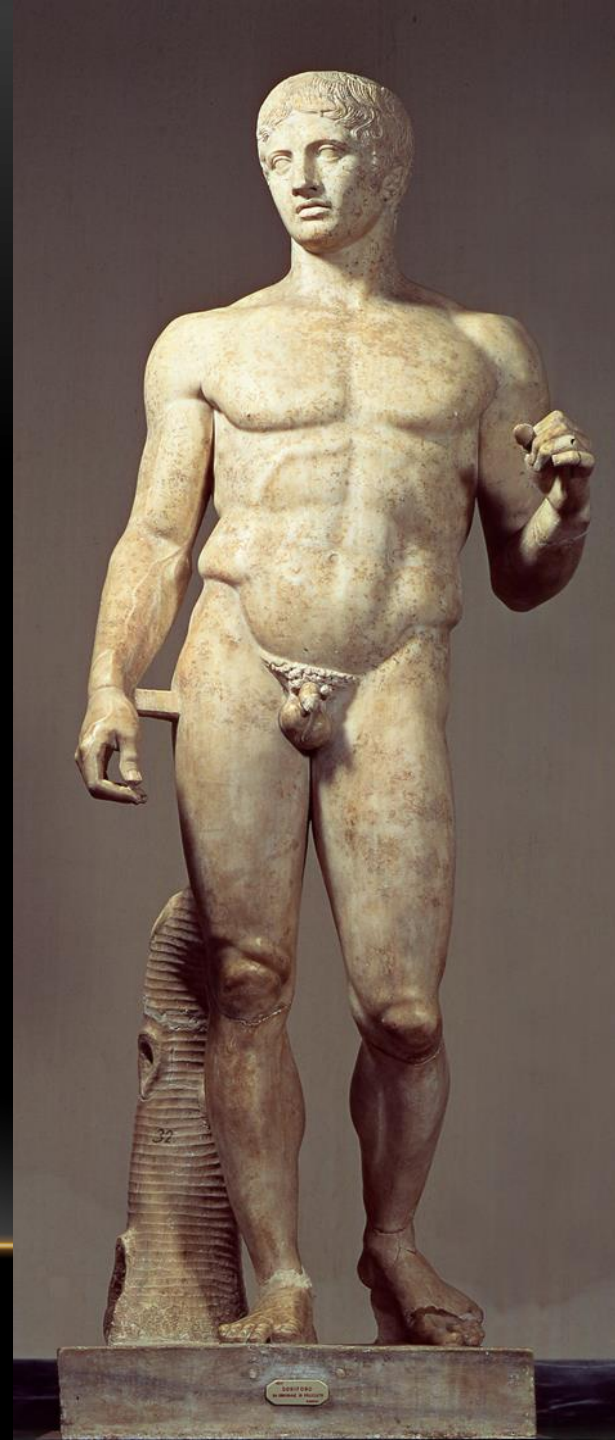

“el que porta la lanza”

# EL CANON DE POLICLETO

- [El pato Donald y la proporción áurea](#)
- Las proporciones humanas
  - Cuerpo = de 7 a 8 veces la cabeza.
  - Pierna = 4 veces la cabeza.
  - Brazo = 3,5 veces la cabeza.
  - Tronco = 3 veces la cabeza.
  - Hombros = 2 veces la cabeza.
  - Mano = 1 vez la cabeza (o algo menos)
  - Cuello = 1 vez la mano.
  - Pie = 1 vez el antebrazo = 1/2 brazo.

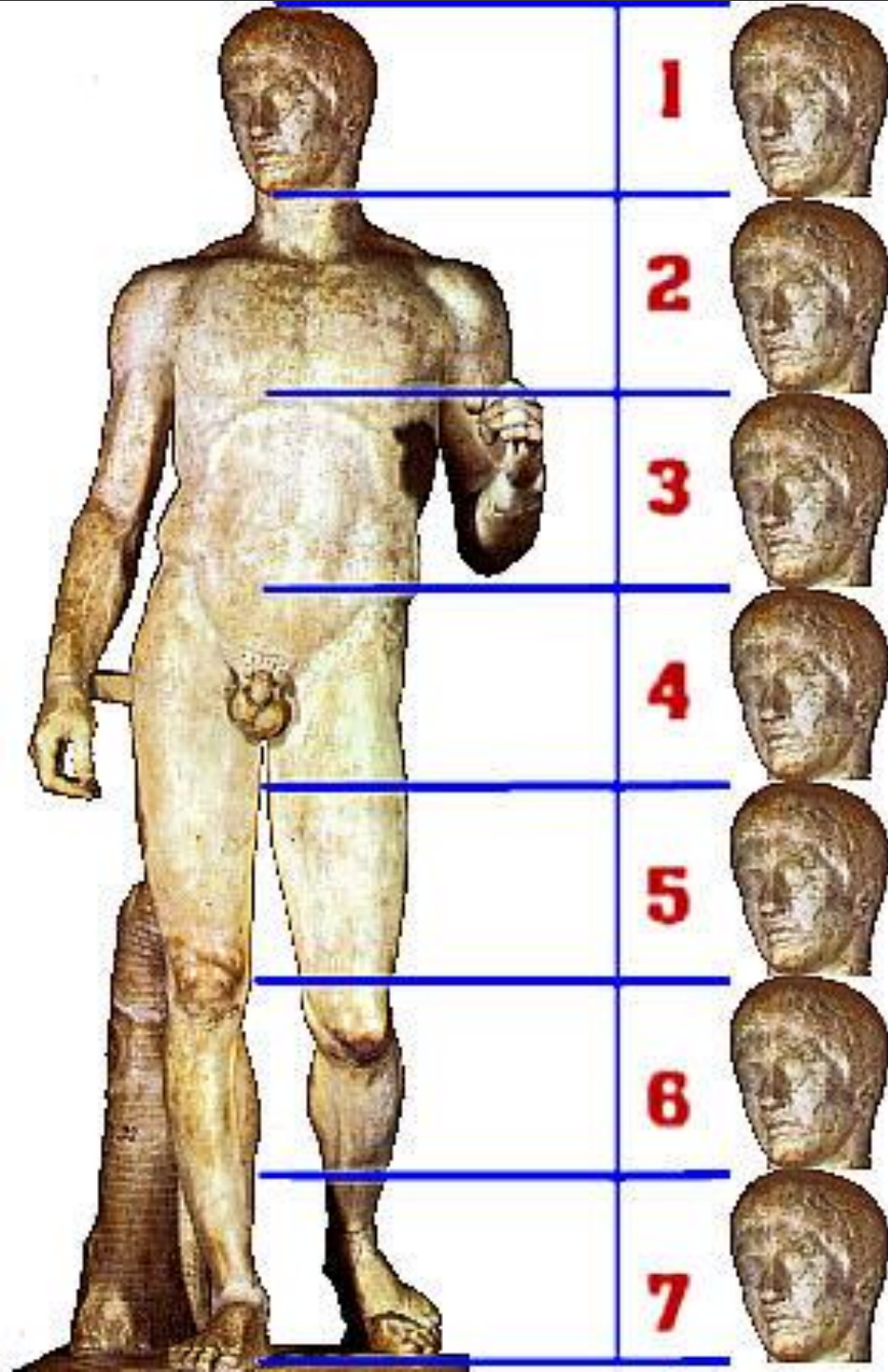





S. III-I a.C

# GRECIA HELENÍSTICA

# VENUS DE MILO

- **Autor:** Atribuida a Alexandro.
- **Fecha:** 150 -100 a. C.
- **Material:** Mármol
- **Altura:** 2,02m



# LA VICTORIA DE SAMOTRACIA

- **Autor:** Pithókritos de Rodas
- **Fecha:** 190 a.C.
- **Material:** Mármol
- **Técnica:** esculpido.
- **Altura:** 2,75 metros
- **Ubicación original:** Isla de Samotracia
- **Ubicación actual:** Museo del Louvre, París, Francia



- Castillo Pittamiglio



# LAS EDADES DE LA VIDA



“Vieja ebria”, s. II a. C,  
Mármol, 94cm,  
Gliptoteca de Múnich.



Fragmento de Alegoría del Nilo, Escuela  
de Alejandría (Museos Vaticanos)

# IMÁGENES "DE GÉNERO":



- Título: "El Espinero"
- Fecha: 200 a.C.

# TEMAS ÉPICOS Y MORBOSOS:

- Gálata Ludovisi
- 211 cm
- 230 a. C. - 220 a. C..
- copia romana en mármol
- Museo Nacional Romano del Palacio Altemps



# GRUPO LAOCOONTE Y SUS HIJOS:

- **Autor:**  
Polidoro y  
Atanodoro  
de Rodas
- **Fecha:** siglo  
I d. C.
- **Material:**  
mármol
- **Altura:**  
2,45m





ARQUITECTU  
RA GRIEGA  
ANTIGUA

Clásica

Y Helenística

# URBANISMO GRIEGO

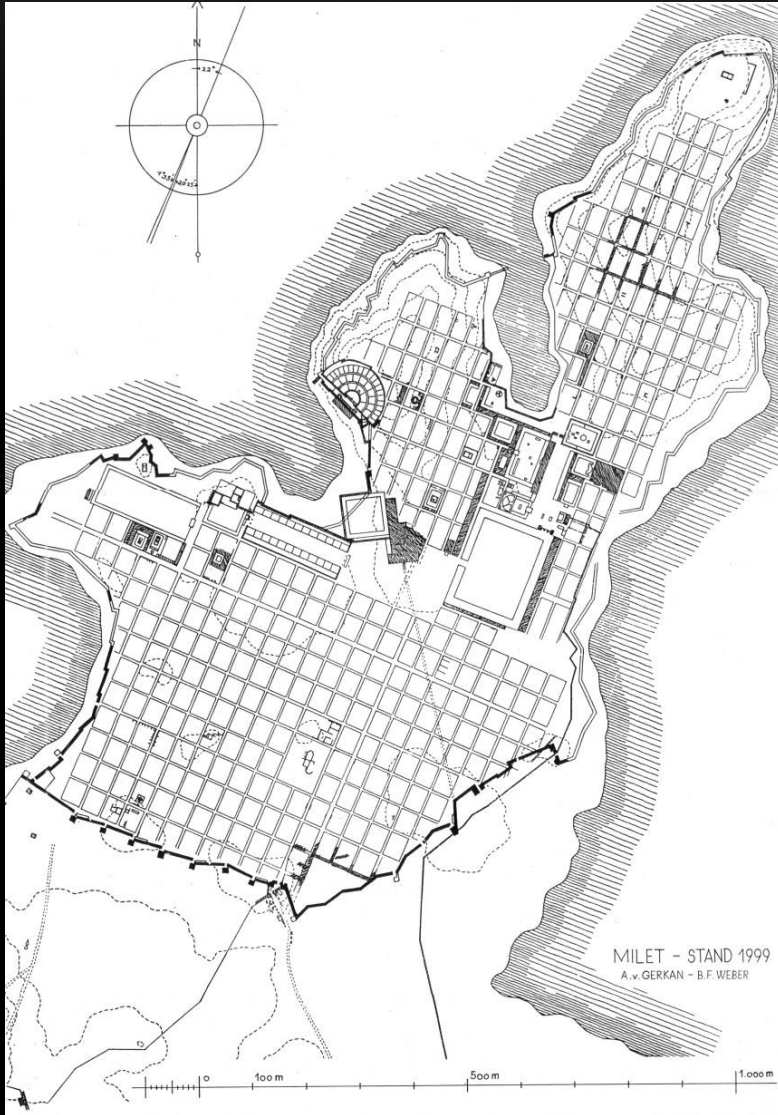

- Plano hipodámico forma de cuadrícula o damero (s. V a.C.)

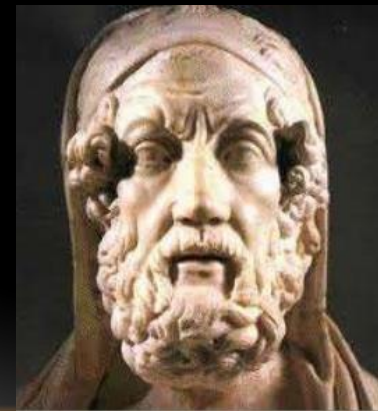

Hipodamos de Mileto  
(498 a. C-408 a. C.)

## Acrópolis de Atenas (siglo V a.C.)

1. Propileos
2. Pinacoteca
3. Templo de Atenea Niké
4. Partenón
5. Erecteion
6. Arreforión o Casa de las arréforas
7. Estatua de Atenea Promarcos

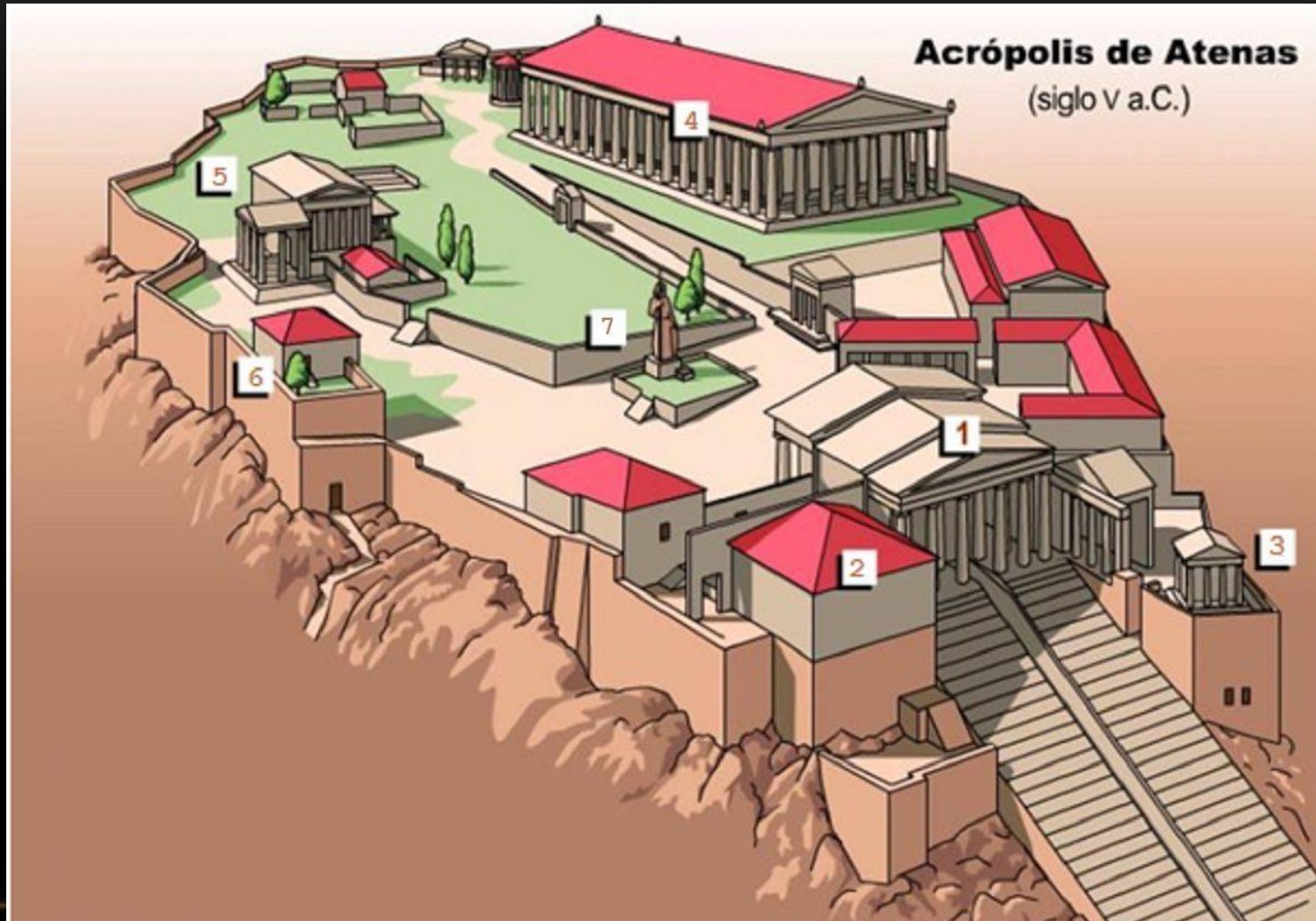



# LOS TEMPLOS GRIEGOS

- ¿Qué diferencia hay entre cada una de estas plantas?

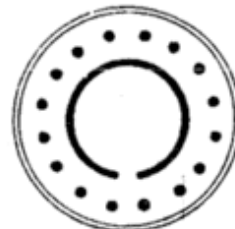

Tholos

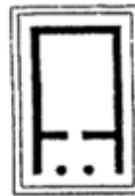

in Antis

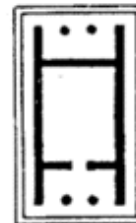

in doppio Antis

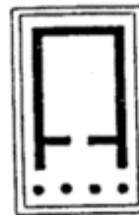

Prostilo

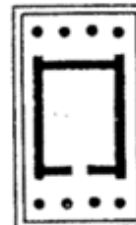

Anfiprostilo

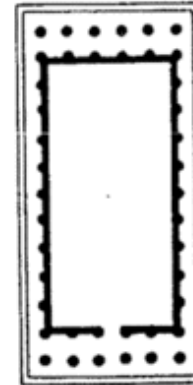

Pseudoperiptero

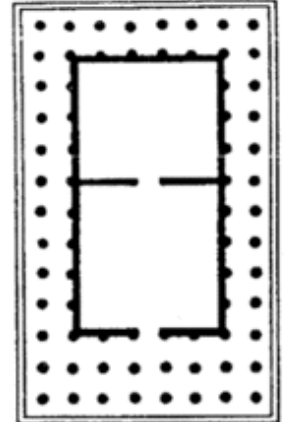

Pseudodiptero

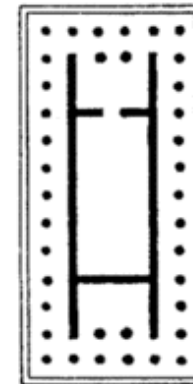

Periptero

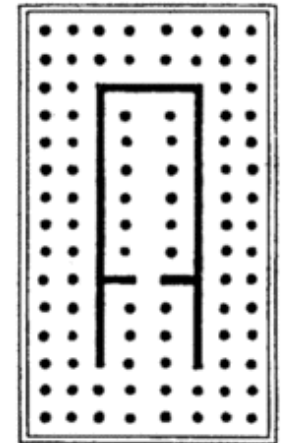

Diptero

# ÓRDENES GRIEGOS

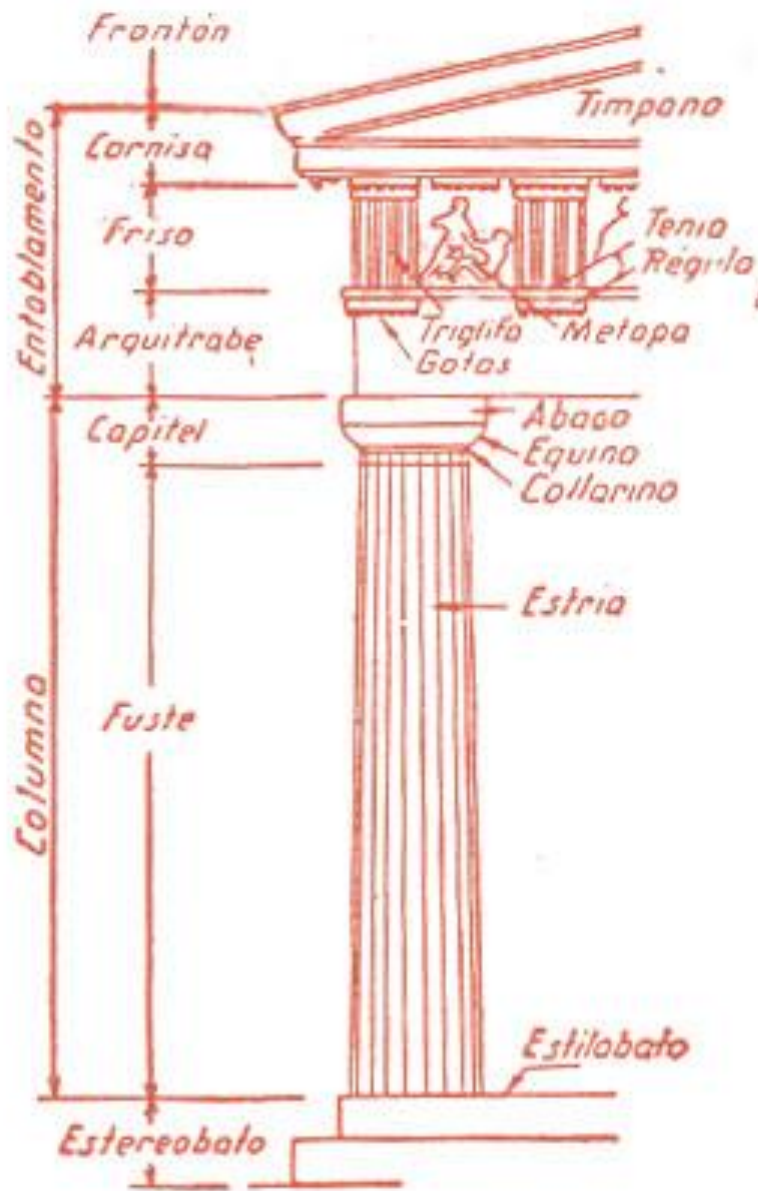

**DÓRICO**

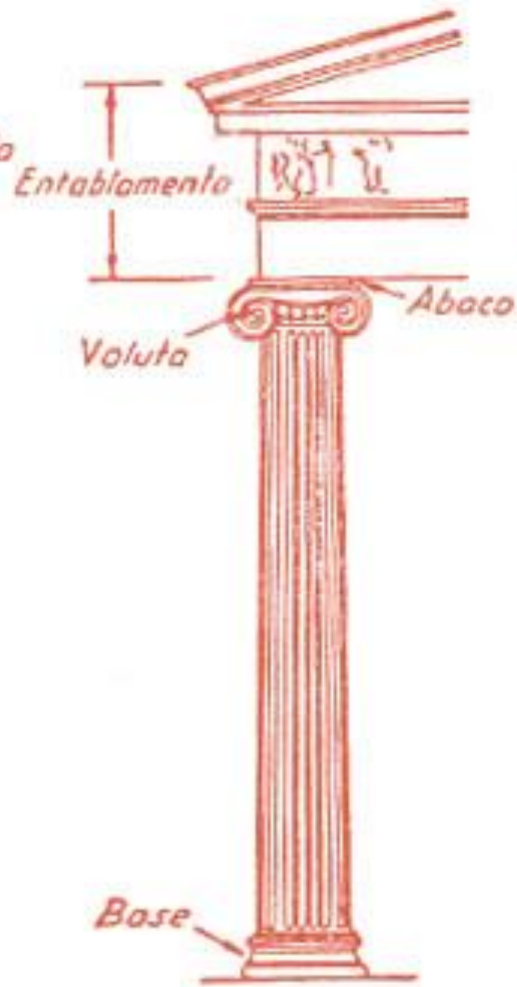

**JÓNICO**

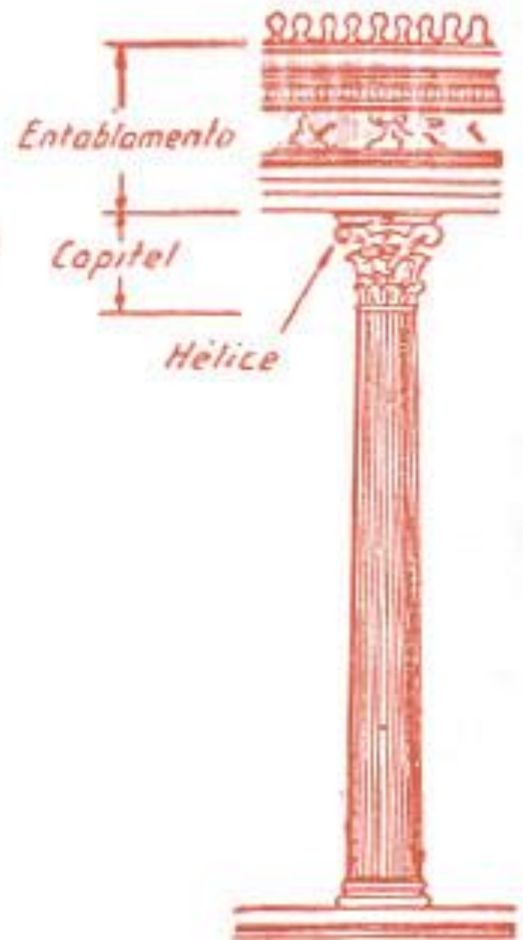

**CORINTIO**

# EL PARTENÓN

- **Autores:** arquitectos Ictino y Calícrates bajo las ordenes del escultor Fidias
- **Material:** mármol blanco del monte pentélico
- **Fechas:** 447-442 a.C
- **Dimensiones:** 69,50 por 30,88 metros



# Peristilo



estrías en arista viva

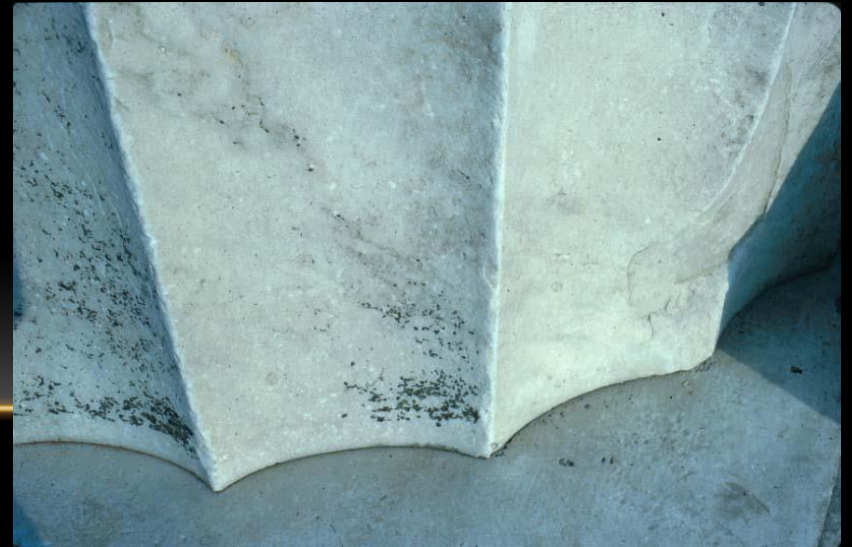



■ Opistodomos

■ Partenón o  
cámara de las  
vírgenes.

■ Naos

• Pronaos

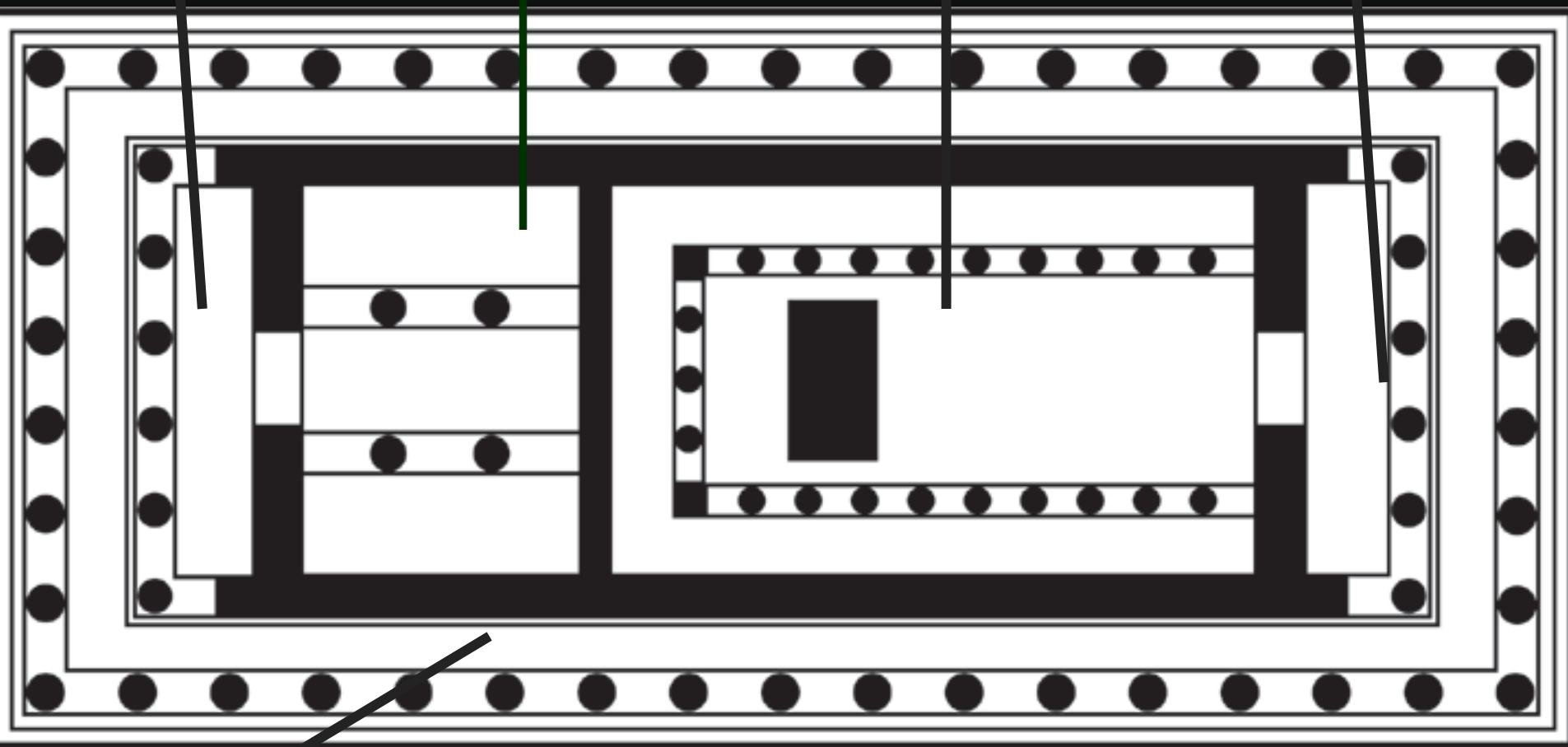

○ Peristilo

30,88m ancho x 69,50m de largo

# FRISO

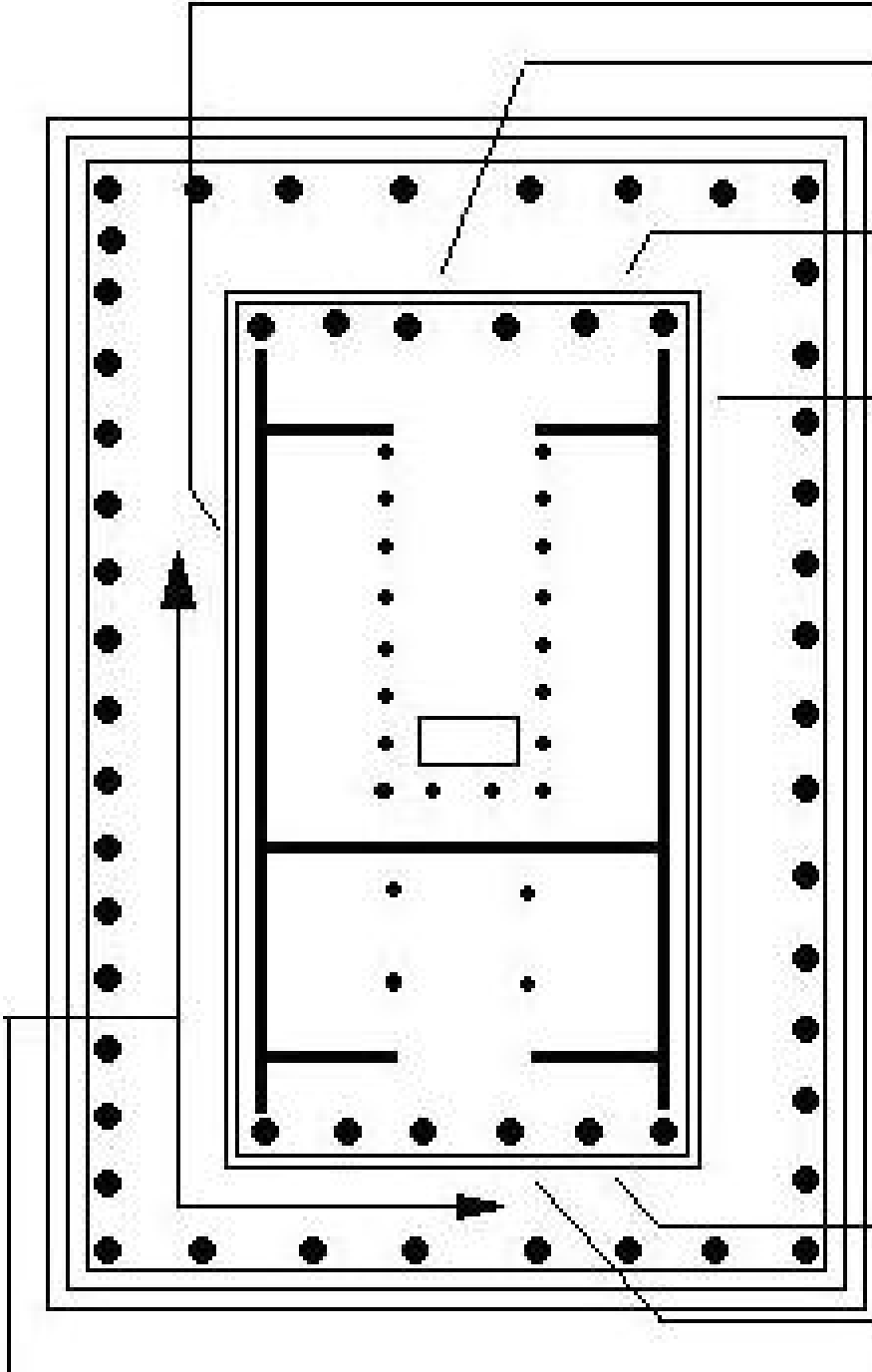

guerra de troya  
nacimiento de atenea

gigantomaquia

centauromaquia



amazonomaquia

patronato del ática

friso de las panateneas



- Atenea Partenos (reconstrucción en el Museo Británico)
  - Criselefantina (oro y marfil)

# EL ERECTEION

- **Autor:** Mnesicles
- **Fecha:** 421 a. C. - 406 a. C.
- **Programa:** templo dedicado a Atenea Polias, Poseidón y Erecteo (rey mítico de la ciudad)



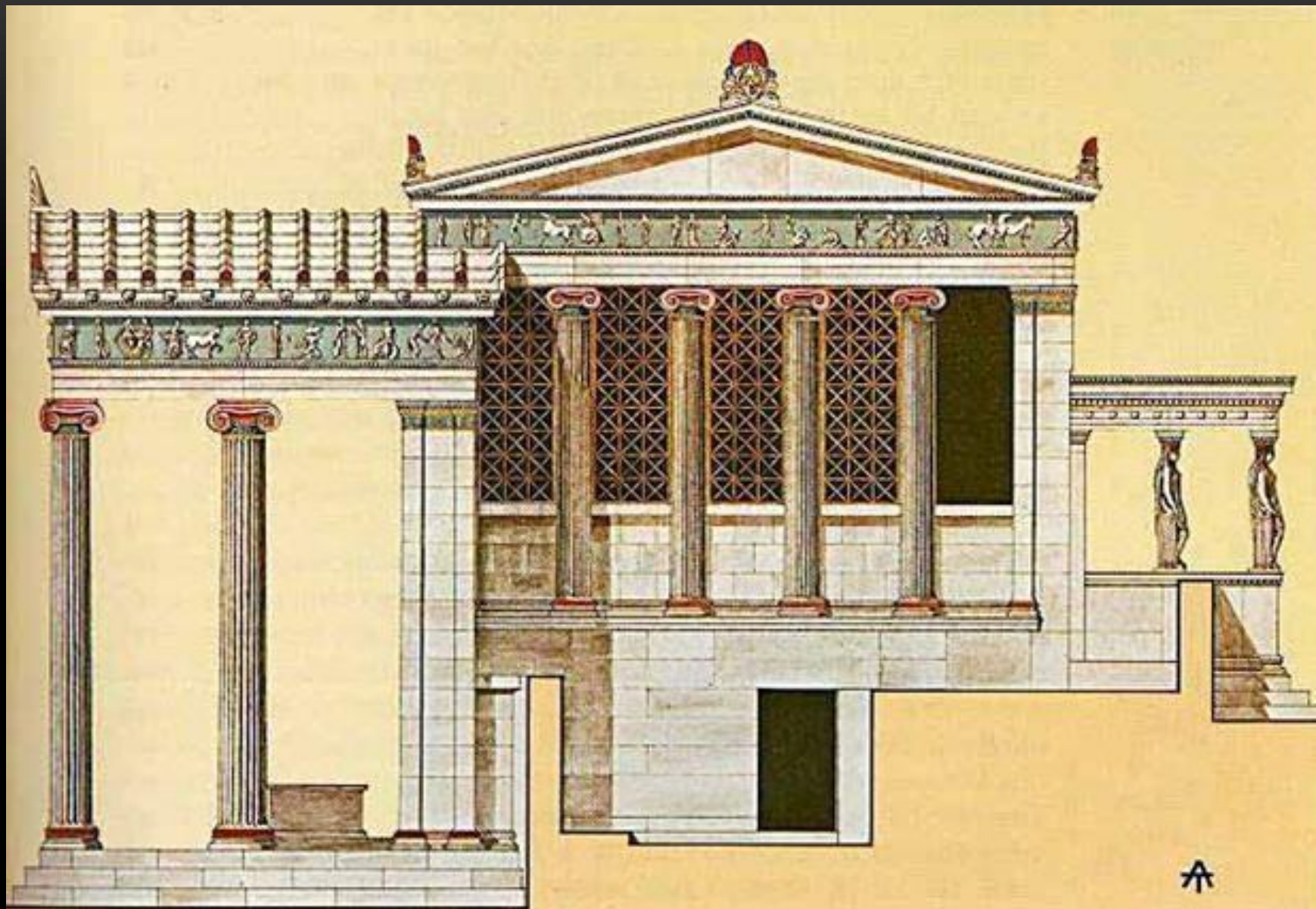

- Corte transversal

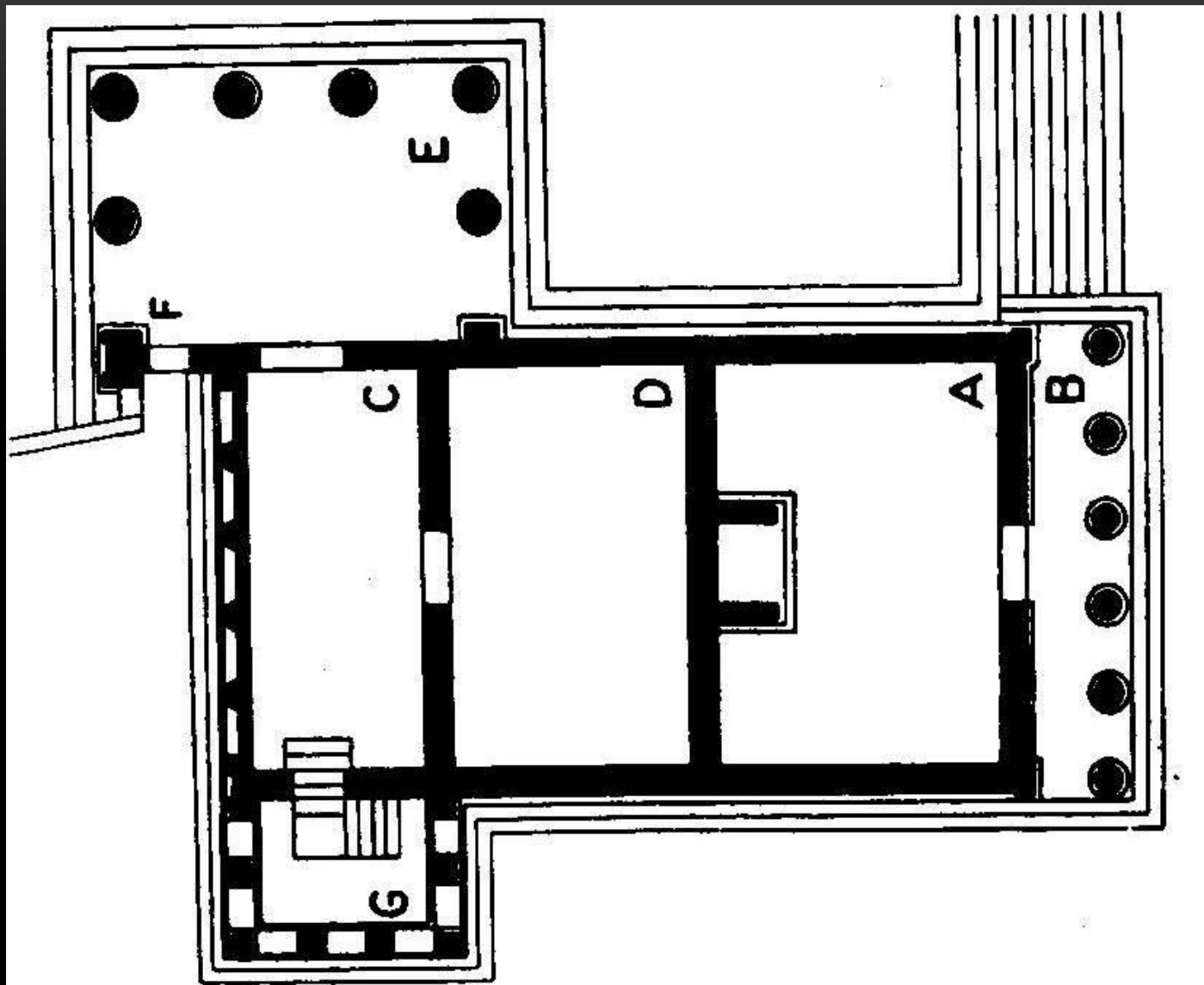

- Erecteion = “el que sacude la tierra”

- Pórtico de las cariátides
- Tumba del rey mítico Cécrope.

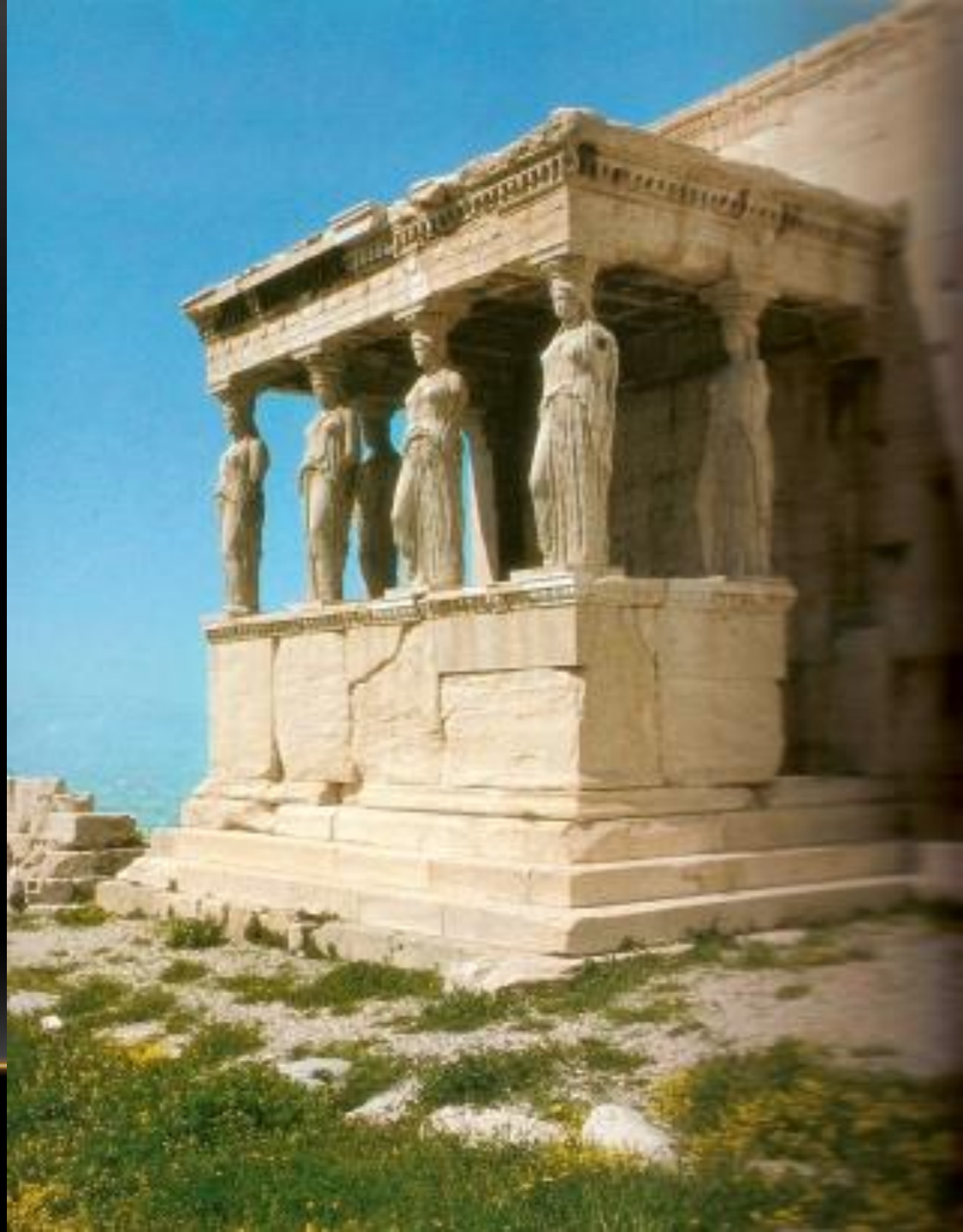

- A dónde pertenecen estas imágenes?
- ¿Tienen aquí la misma función que en el Erecteion?





# TEMPLO DE ATENEA NIKÉ



- **Fecha:** 449-421 a. C.
- **Función:** Templo dedicado a Atenea-Niké. conmemora la victoria sobre los persas en la batalla de Salamina (480 a. C.).
- **Autores:** Calícrates e Ictino.

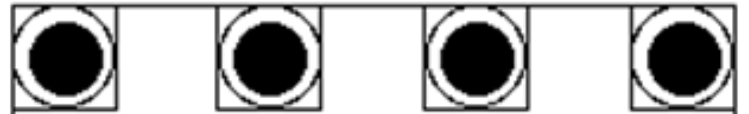

*Pronaos*

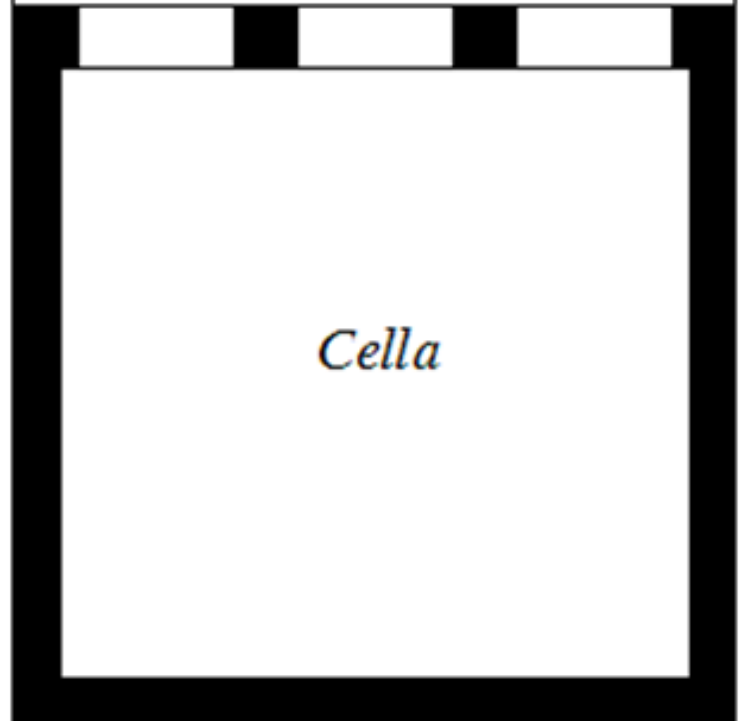

*Cella*

*Opisthodomos*





- Niké: La victoria alada

# MÉTODOS DE CONSTRUCCIÓN:

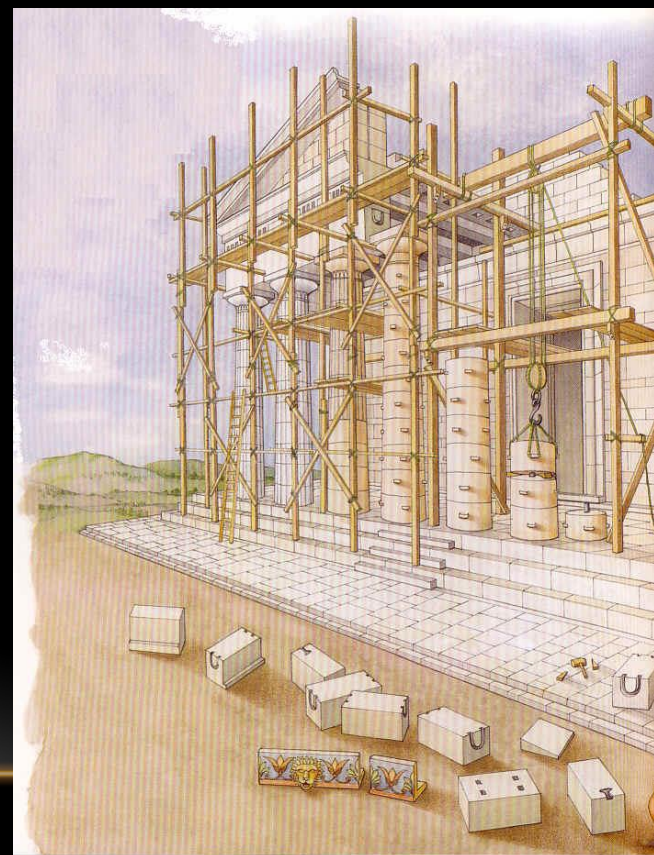
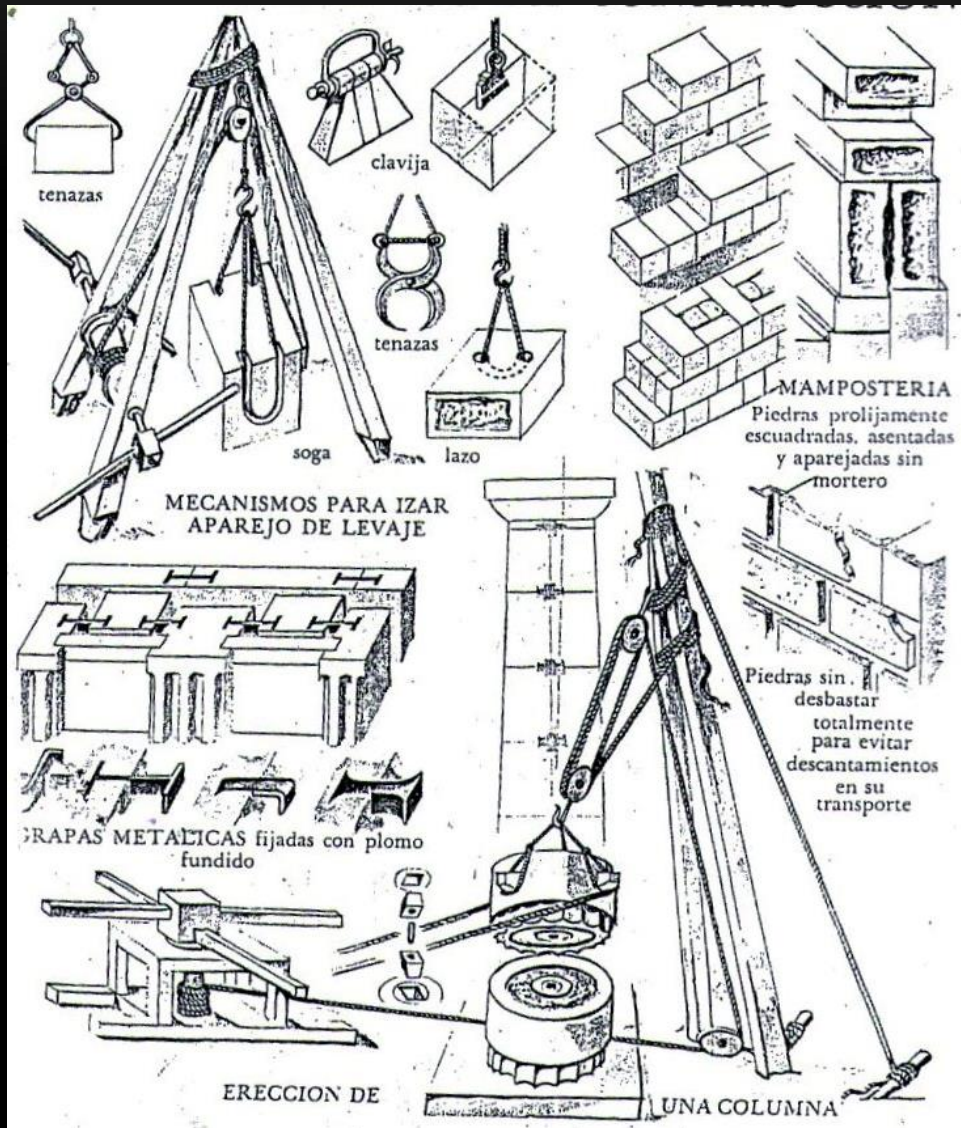

# ARQUITECTURA HELENÍSTICA:

# ALTAR DE ZEUS



- **Fechas de construcción:** 197-159 a. C.
- **Ubicación actual:** Museo de Pérgamo (Isla de los Museos, Berlín)
- **Medidas de la planta del altar:** 35.64 metros de ancho por 33.4 metros de profundidad;

- Mesa de altar
- Pórticos
- Basamento del altar

0 ————— 10 m

- 1 Basamento escalonado
- 2 Pórtico
- 3 Patio del altar
- 4 Muros laterales
- 5 Mesa de sacrificios

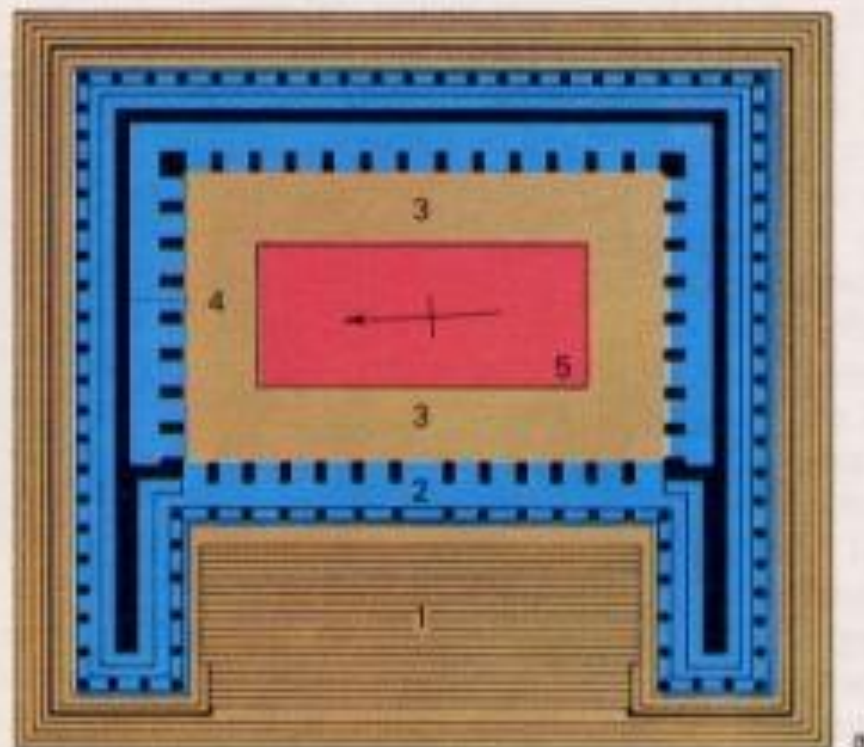

**Pérgamo: Altar de Zeus (véase Tip. V)**

a planta, b reconstrucción

- Frisos

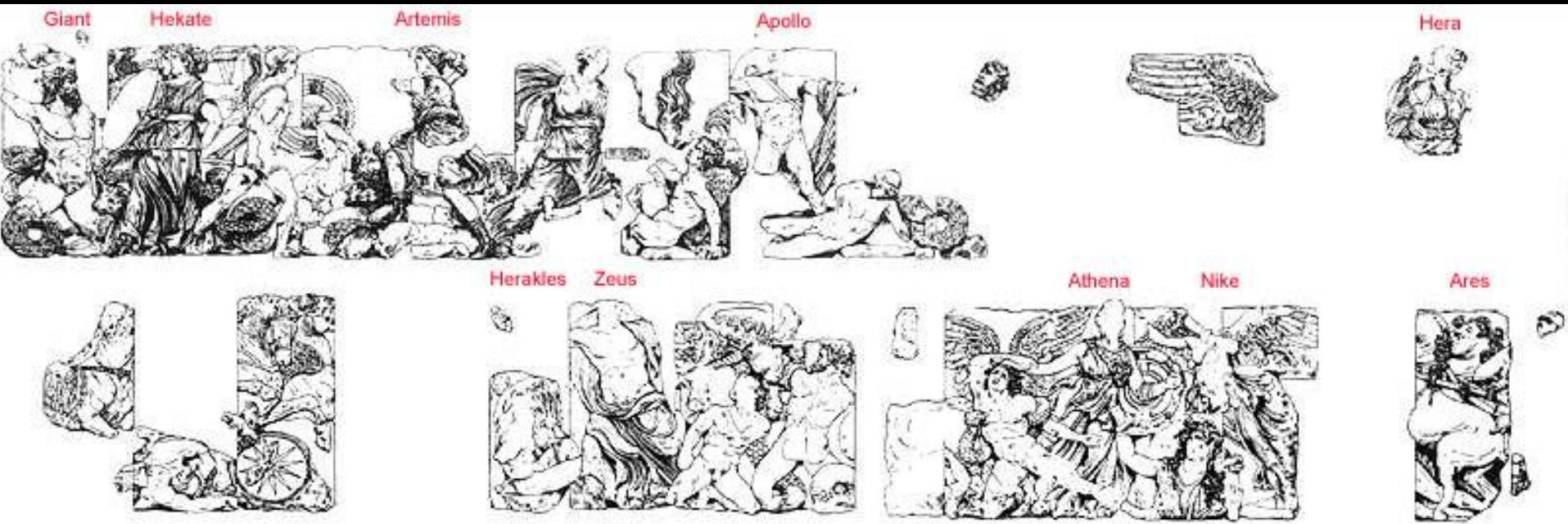



- Gigantomaquia.





- Las tres Moiras matando a los gigantes: Agrio y Tonante

TEATRO  
ROMANO,  
TEATRO,  
GRIEGO...

...y teatro de hoy en  
día.



GRECIA

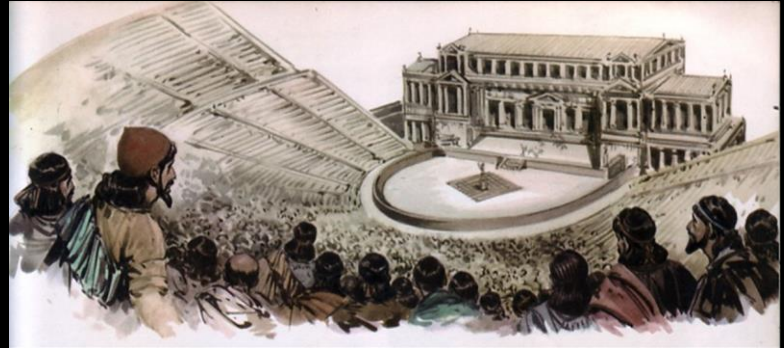

# EL ORÍGEN DEL TEATRO



- “El niño Dionisio bebiendo”
  - Guido Reni
  - Óleo sobre lienzo
  - Medidas: 56 x 72 cm
  - Período: barroco (s. XVII)
- 
- En youtube:  
<http://www.youtube.com/watch?v=4hcowGQxuJQ&feature=related>

# ASPACIA DE MILETO:

470 a. C. – c. 400 a. C.

maestra de retórica y logógrafa



# MODELO TÍPICO DE TEATRO GRIEGO

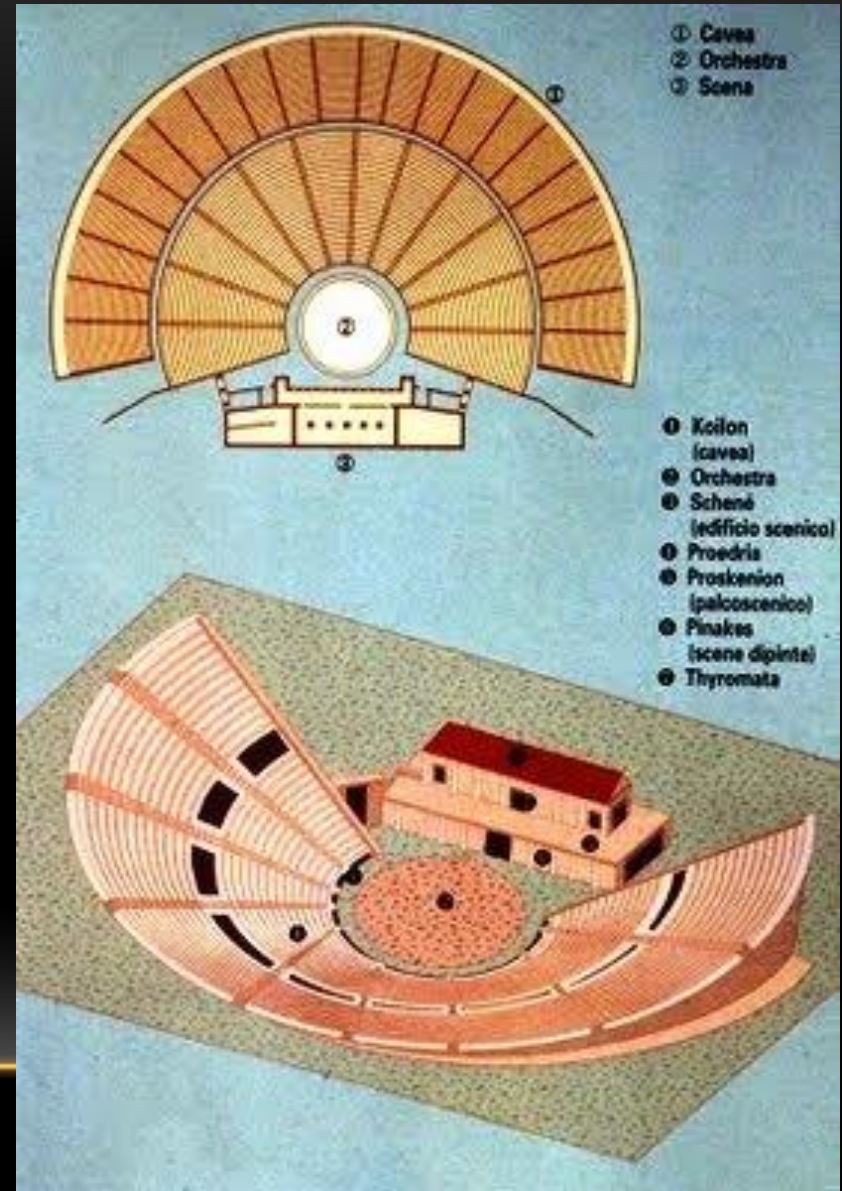
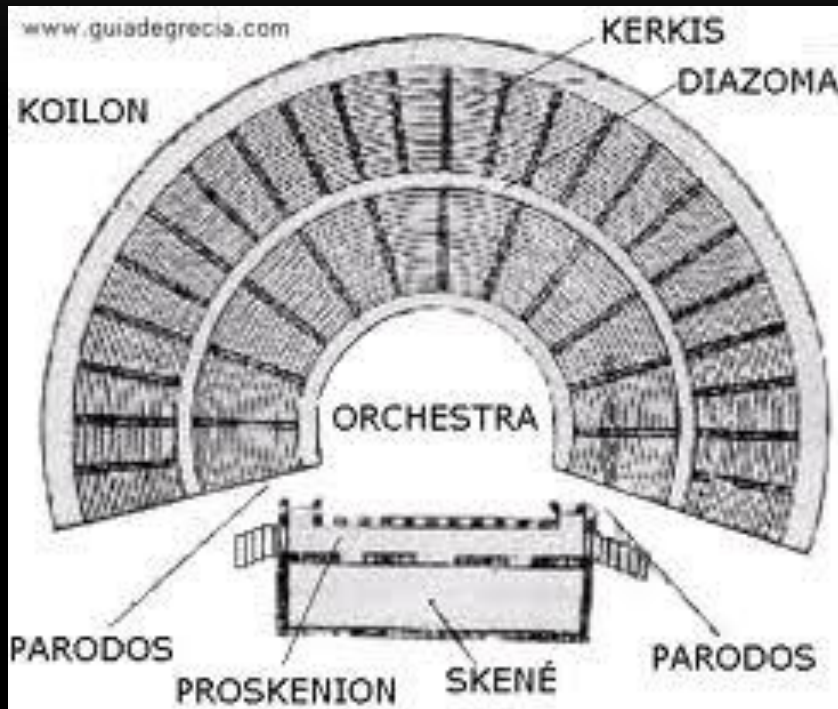

# TEATRO DE DIONISIO

- Acrópolis de Atenas.
- 330 a.C.
- Áforo:  
30.000  
espectadores aprox.





□ Asiento del Teatro de Dionisos: s. V: comienzan a construirse asientos de piedra

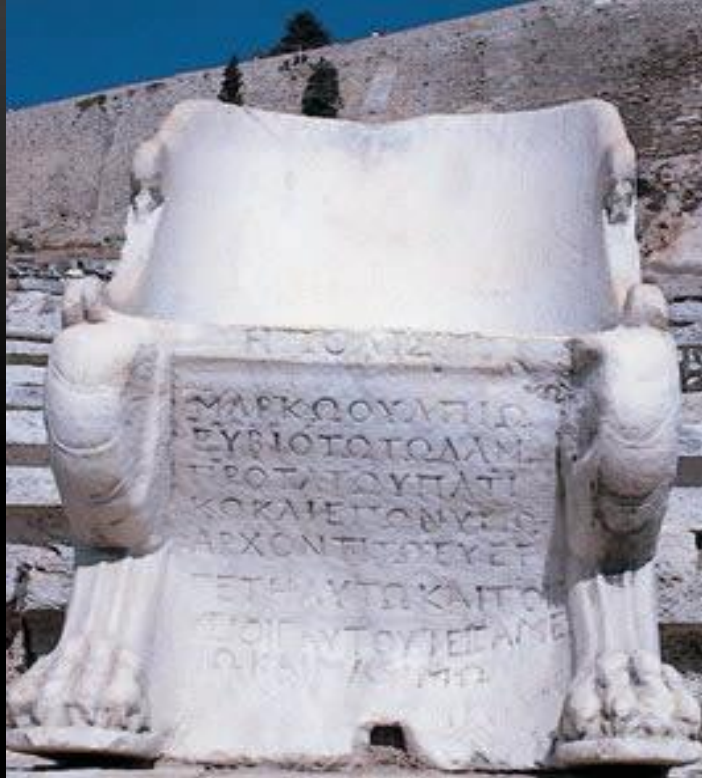

# TEATRO EPIDAURO

- Argólida. Península del Peloponeso
- 350 a.C.
- Autor: Policleto el joven
- Medidas: 120 m de diámetro
- Aforo: 15. 000 espectadores



# LA ESCENA GRIEGA (SKENÉ)

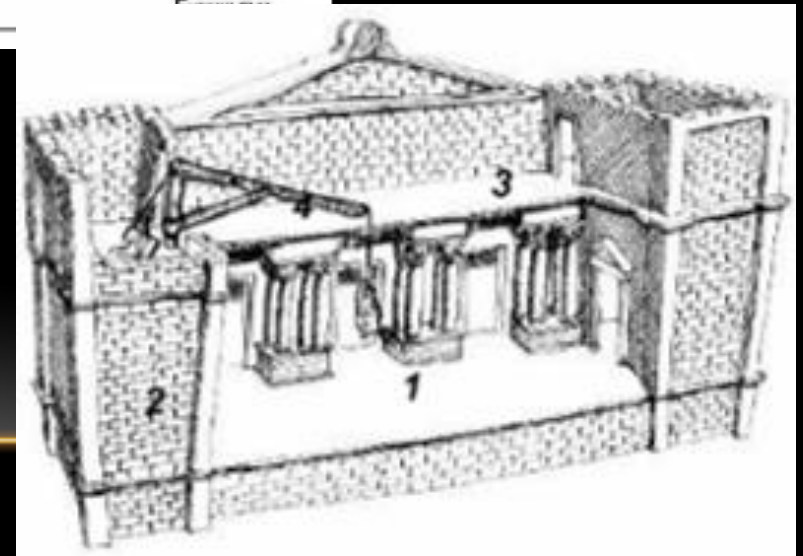
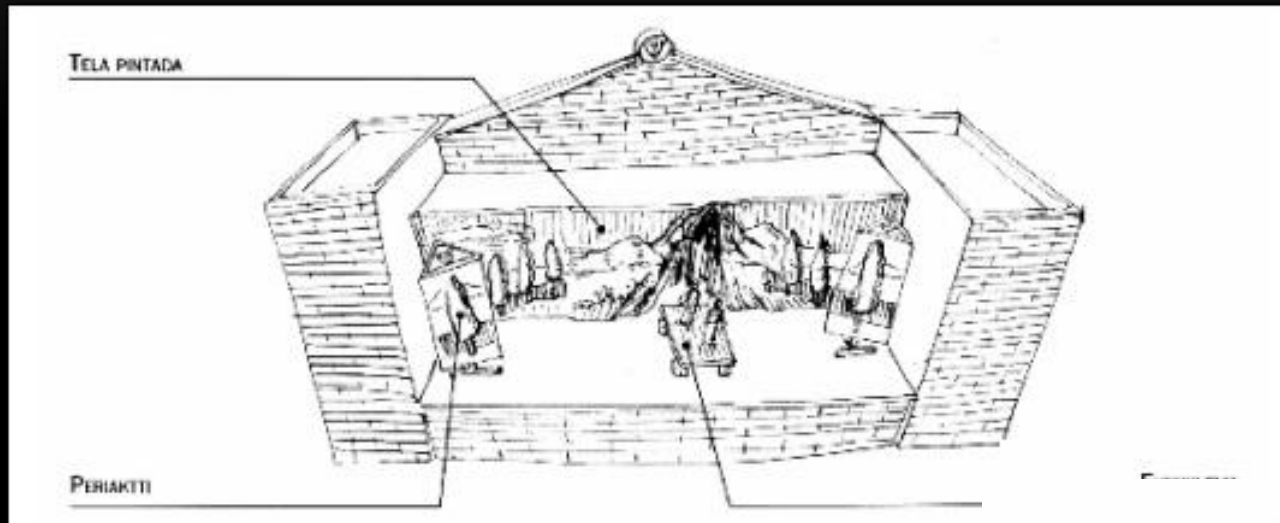

# LAS TRAGEDIAS GRIEGAS DE HOY:

Los elementos de  
la tragedia griega  
según Aristóteles

“Mi Muñequita-la farsa” escrita y dirigida por  
Gabriel Calderón

- La unidad de acción.
- La unidad de tiempo.
- La unidad de lugar.



# ROMA

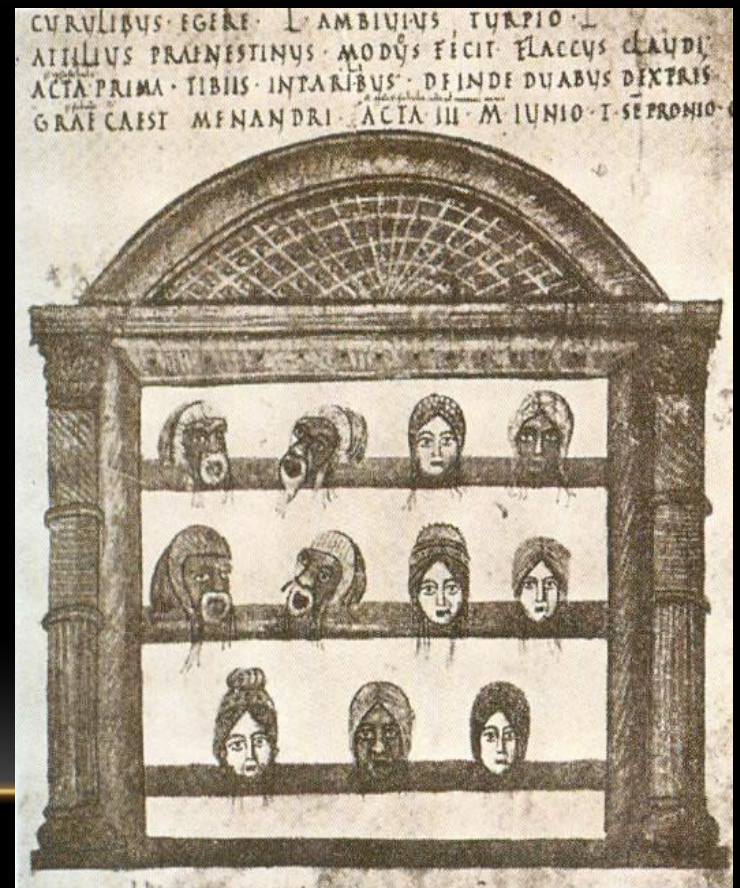

# MODELO DE TÍPICO DE TEATRO ROMANO:

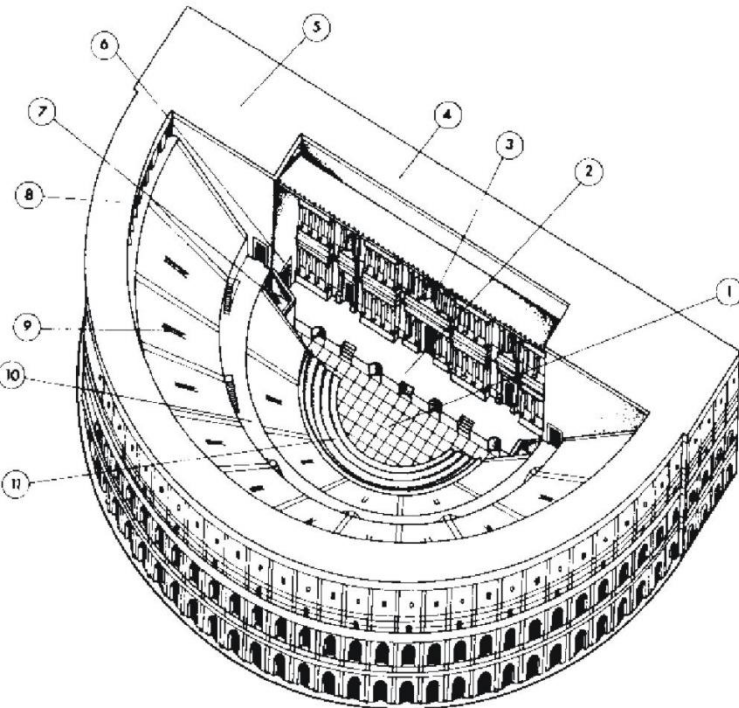

1. orchestra
2. pulpitum
3. scaenae frons
4. scaena
5. versura
6. itinera versurarum
7. tribunal
8. porticus
9. vomitorium
10. praecinctio
11. bisellia

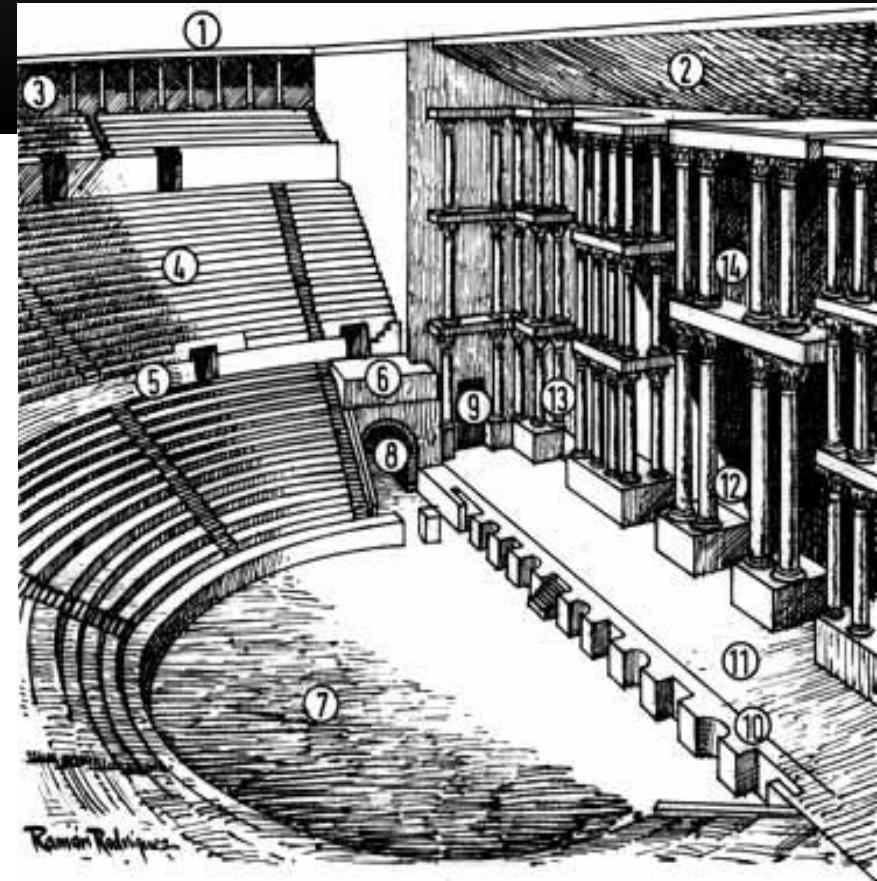

## ELEMENTOS DEL TEATRO LATINO

- |                  |                   |
|------------------|-------------------|
| 1. CAVEA         | 8. ADITUS MAXIMUS |
| 2. SCAENAE FRONS | 9. VERSURA        |
| 3. PORTICUS      | 10. PROSCAENIUM   |
| 4. CUNEUS        | 11. PULPITUM      |
| 5. PRAECINCTIO   | 12. VALVA REGIA   |
| 6. TRIBUNAL      | 13. HOSPITALIA    |
| 7. ORCHESTRA     | 14. COLUMNATIO    |

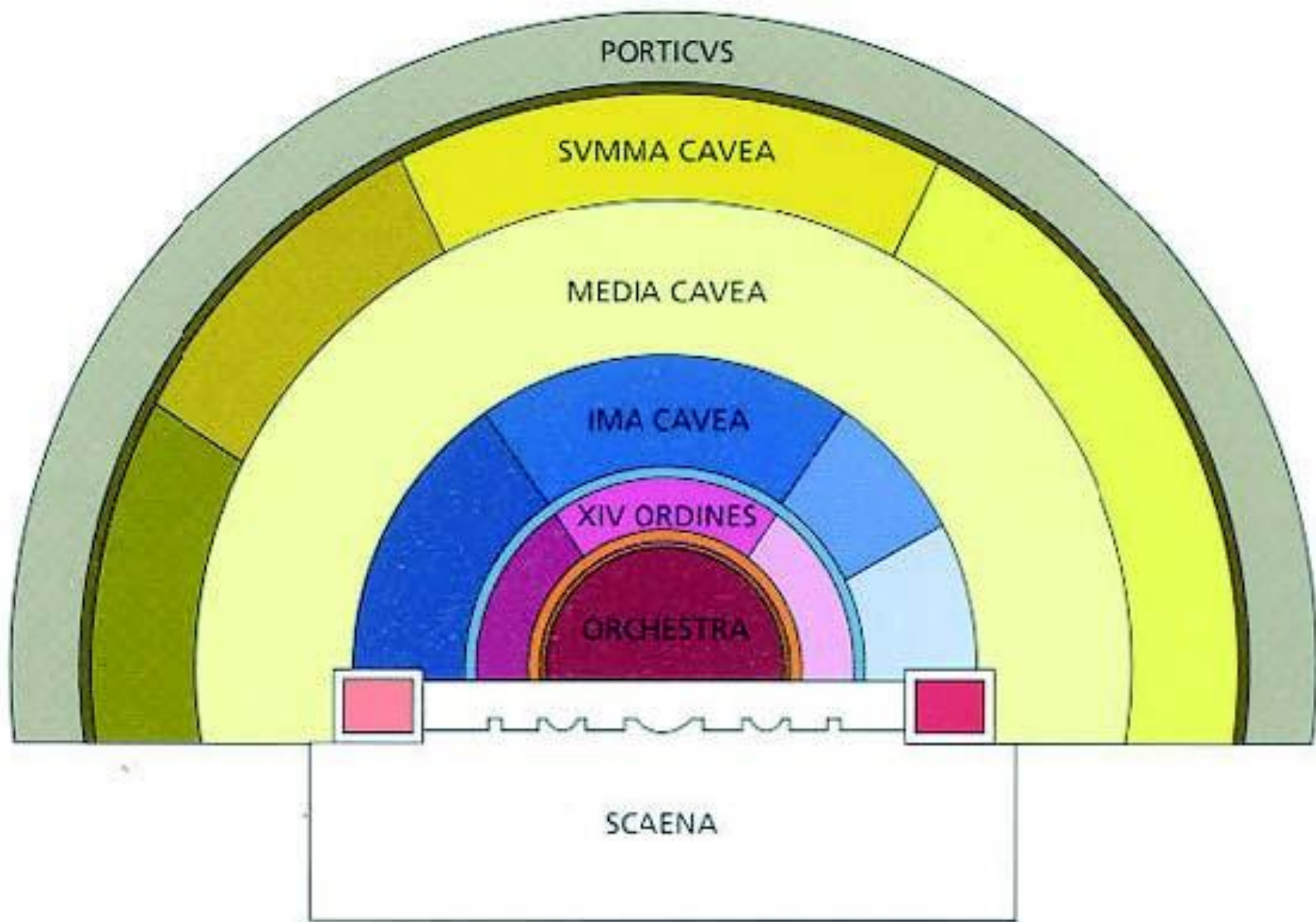

# TEATRO DE POMPEYO

- Roma
- 55 a.C (al V d.C)
- capacidad:  
18.000  
personas

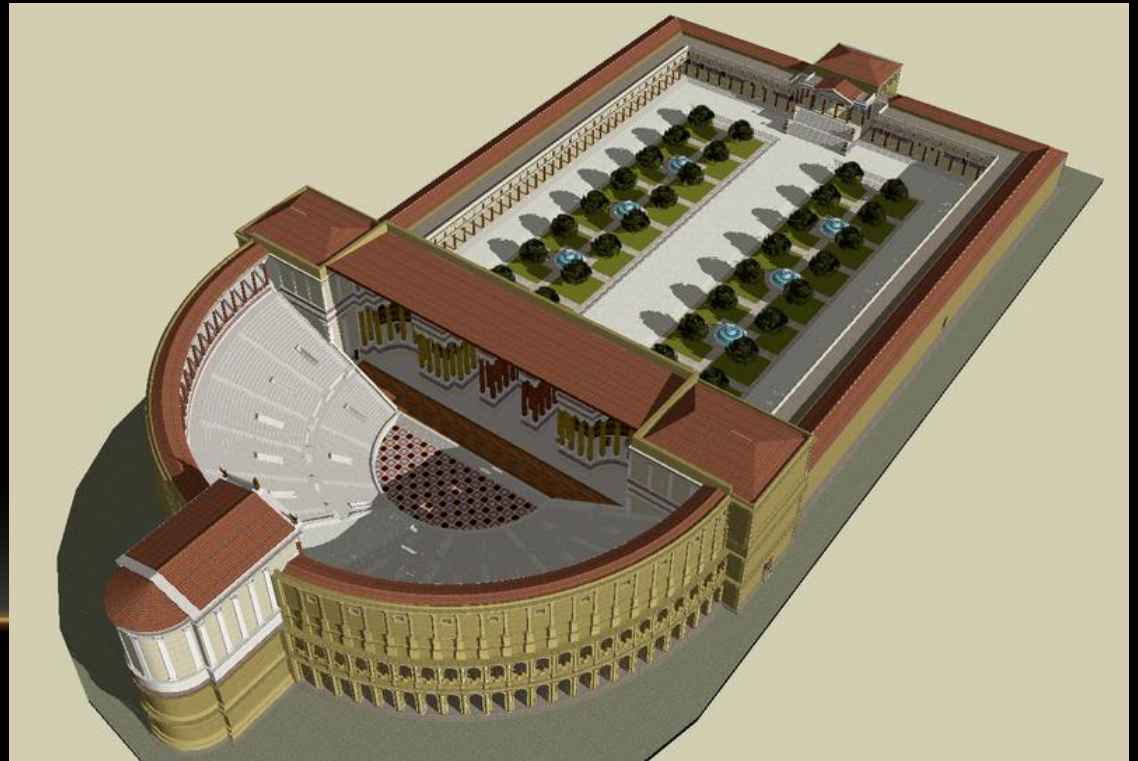



# TEATRO DE ORANGE



- Antigua colonia romana de Arausio, Francia
- 40 a.C.
- Capacidad aprox. : 10.000 personas
- Patrimonio de la humanidad (UNESCO, 1981)

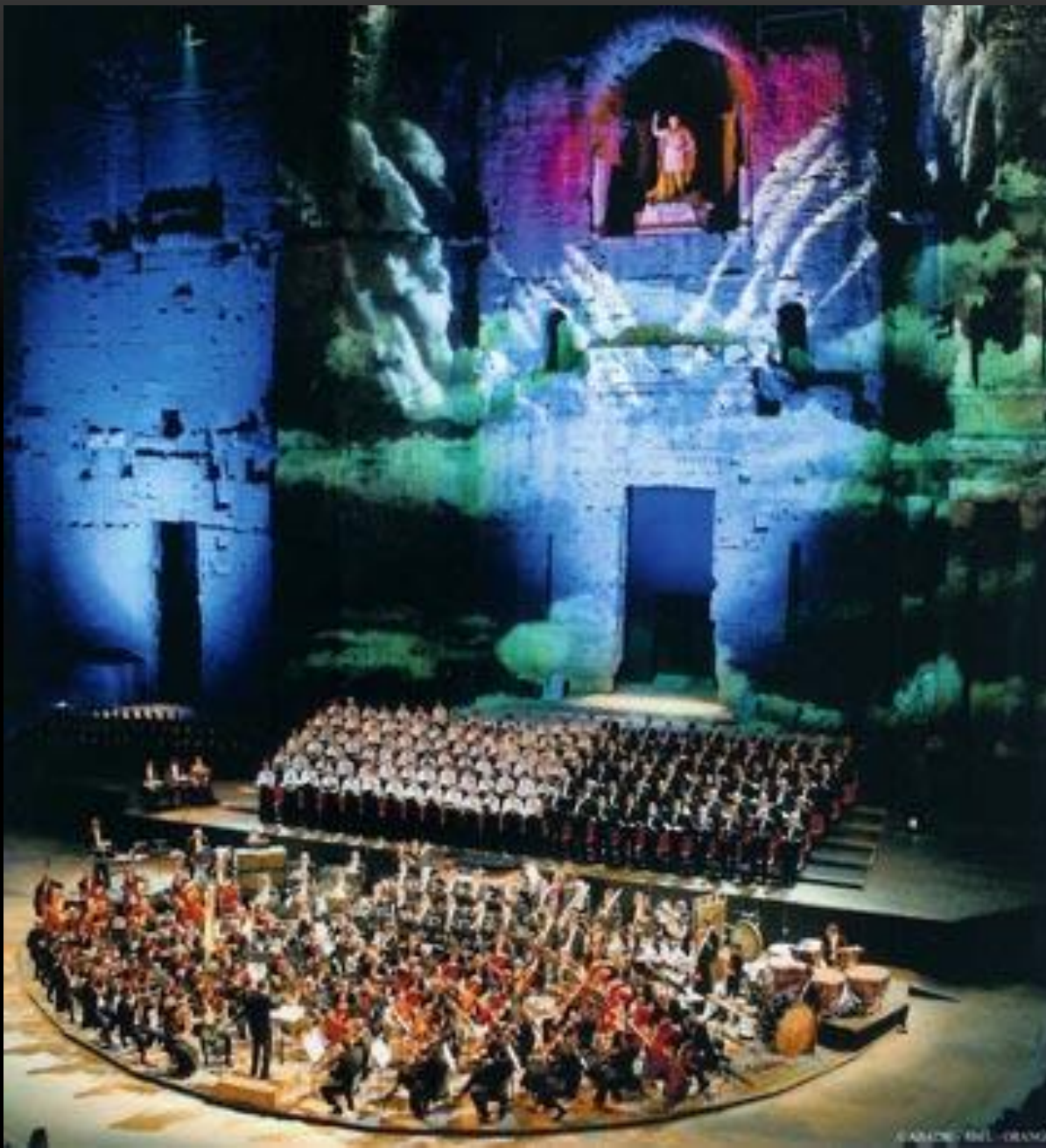

La coral de Bilbao junto a la orquesta nacional de Lyon en el Teatro Orange

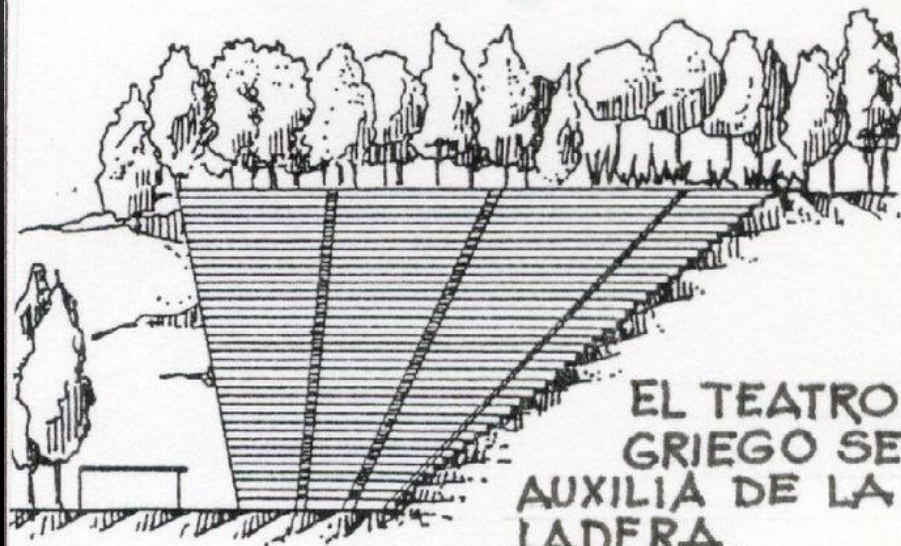

EL TEATRO  
GRIEGO SE  
AUXILIA DE LA  
LADERA.

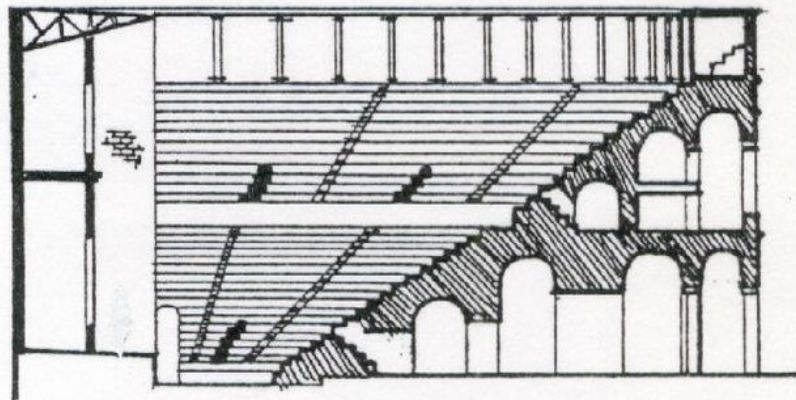

EL TEATRO ROMANO  
SE PRESENTA COMO EDIFICIO  
Y PRECISA ESTRUCTURA AEREA

